

2018

PROCEDURĂ OPERAȚIONALĂ



**PROCEDURA DE EVALUARE SI
SELECTIE A PROIECTELOR**

ASOCIATIA GAL PLAIURILE OLTULUI

Jud Olt, comuna Dobrun, str. Principala, nr. 117, cam 6

Registrul Special 3/05.05.2015 | CIF: 34458720

Web: www.galplaiurileoltului.org.ro

e-mail: gal.plaiurileoltului@yahoo.com



ASOCIATIA GAL PLAIURILE OLTULUI

	PROCEDURĂ OPERAȚIONALĂ	Cod document PO 04.2017 – <i>Versiunea 02</i>	
	PROCEDURA DE EVALUARE SI SELECTIE A PROIECTELOR	Pag./Total pag.	Pagină 2 din 65
		Data:	04.09.2018

1. SCOP ȘI DOMENIU DE APLICARE

Scopul prezentei Proceduri de evaluare si selectie a proiectelor este de a furniza personalului Asociației GAL Plaiurile Oltului cu atribuții specifice în gestionarea proiectelor finanțate în cadrul Sub-măsurii 19.2 ”Sprijin pentru implementarea acțiunilor în cadrul strategiei de dezvoltare locală” mijloacele necesare pentru implementarea eficientă a acțiunilor asumate, conform prevederilor PNDR 2014 – 2020 și Contractului de Finanțare nr. C19401082011643011983/09.12.2016.

În cadrul Procedurii de evaluare si selectie a proiectelor se descrie modalitatea de lucru a Asociației GAL Plaiurile Oltului privind repartizarea atribuțiilor și responsabilităților între experți și organele de conducere, formularele și documentele utilizate, precum și termenii care trebuie respectate în cadrul fluxului procedural de primire, înregistrare, evaluare și selectie a cererilor de finanțare depuse conform Strategiei de Dezvoltare Locală.

Cadrul de aplicare îl reprezintă Sub-măsura 19.2 „Sprijin pentru implementarea acțiunilor în cadrul strategiei de dezvoltare locală” a PNDR 2014 – 2020, încadrată în măsura 19 ”Sprijin pentru dezvoltarea locală LEADER”, conform art. 35 al Regulamentului (UE) nr. 1303/2013, art. 42 al Regulamentului (UE) nr.1305/2013, domeniul de intervenție 6B – ”Incurajarea dezvoltării locale în zonele rurale”.

Prin finanțarea acțiunilor din cadrul Strategiei de Dezvoltare Locală se urmărește atingerea obiectivelor transversale mediu și clima, inovare și a celor generale, așa cum au fost definite în cadrul general al PAC – Politica Agricolă Comuna (Reg. UE nr.1305/2013, art 4):

- ❖ Favorizarea competitivității agriculturii;
- ❖ Obținerea unei dezvoltări teritoriale echilibrate a economiilor și comunităților rurale, inclusiv crearea și menținerea de locuri de muncă.

Evaluarea și selecția proiectelor de către Asociația GAL Plaiurile Oltului este un proces public ce se bazează pe evaluarea documentelor prin aplicarea unor criterii de evaluare și selecție coerente și relevante. În fișele măsurilor incluse în SDL au fost stabilite principiile de selecție, rezultate în urma întâlnirilor de animare realizate la nivelul teritoriului GAL, fără a avea acordat un punctaj. În acest sens, pentru a se stabili punctajul aferent fiecărui principiu a fost consultată opinia publică (actori și lideri locali) prin organizarea unei întâlniri de lucru în care au fost dezbătute punctajele acordate fiecărui criteriu de selecție. Echipa tehnică a centralizat propunerile rezultate și le-a supus spre aprobare Consiliului Director al Asociației GAL Plaiurile Oltului. În acest mod, GAL a asigurat transparența procesului decizional și a respectat principiul abordării „bottom-up”.

Prevederile procedurale vor fi respectate de către personalul Asociației GAL Plaiurile Oltului atât în relația cu potențialii beneficiari care depun spre finanțare proiecte, cât și în relația cu structurile AFIR cu atribuții specifice de la toate nivelele (central, regional și județean), în baza fișelor de post și a dispozițiilor ulterioare, conform Regulamentului de Organizare și Funcționare și prevederilor SDL.

ASOCIATIA GAL PLAIURILE OLTULUI

	PROCEDURĂ OPERAȚIONALĂ	Cod document PO 04.2017 – Versiunea 02	
	PROCEDURA DE EVALUARE SI SELECTIE A PROIECTELOR	Pag./Total pag.	Pagină 3 din 65
		Data:	04.09.2018

Pentru asigurarea transparenței, Procedura de evaluare și selecție a proiectelor va fi publicată pe pagina web a GAL, www.galplaiurileoltului.org.ro, și se va aplica pentru evaluarea și selecția proiectelor depuse de potențialii beneficiari în cadrul apelurilor de selecție lansate pentru toate măsurile incluse în Strategia de Dezvoltare Locală.

Asociația GAL Plaiurile Oltului va avea în vedere aplicarea criteriilor de eligibilitate și de selecție specifice fiecărei măsuri din SDL, prevăzute în fișele tehnice ale măsurilor din cadrul strategiei, așa cum a fost aprobată de către DGDR AM PNDR. În documentele elaborate de GAL (ghiduri, formulare, Procedura de evaluare și selecție etc.), criteriile de eligibilitate din fișele măsurilor incluse în SDL au fost completate cu condițiile generale specifice tipurilor de operațiuni prevăzute în legislația europeană, cap. 8.1 din PNDR 2014 – 2020, Hotărârea Guvernului nr. 226/2015 și legislația națională specifică cu incidență în domeniile de interes.

Punctajele acordate fiecărui criteriu de selecție, punctajul minim pentru selectarea unui proiect și metodologia de punctare au fost aprobate de Consiliul Director în urma consultării opiniei publice (actori și lideri locali).

2. DEFINIȚII ȘI ABREVIERI

2.1 Definiții

- ✚ **Abordare „bottom up” (de jos în sus)** - Participarea activă a populației locale în procesul de planificare, luare a deciziilor și implementare a strategiilor de dezvoltare a zonei;
- ✚ **Beneficiar** – organizație publică sau privată care preia responsabilitatea realizării unui proiect și pentru care a fost emisă o Decizie de finanțare de către AFIR/ care a încheiat un Contract de finanțare cu AFIR, pentru accesarea fondurilor europene prin FEADR;
- ✚ **Cerere de finanțare** - document depus de către un solicitant în vederea obținerii sprijinului financiar nerambursabil;
- ✚ **Cofinanțare publică** – reprezintă fondurile nerambursabile alocate proiectelor prin FEADR - aceasta este asigurată prin contribuția Uniunii Europene și a Guvernului României;
- ✚ **Contract / Decizie de Finanțare** – reprezintă documentul juridic încheiat în condițiile legii între Agenția pentru Finanțarea Investițiilor Rurale, în calitate de Autoritate Contractantă și beneficiar, prin care se stabilesc obiectul, drepturile și obligațiile părților, durata de valabilitate, valoarea, plata, precum și alte dispoziții și condiții specifice, prin care se acordă asistență financiară nerambursabilă din FEADR și de la bugetul de stat, în scopul atingerii obiectivelor măsurilor cuprinse în PNDR 2014-2020;
- ✚ **Eligibilitate** – suma criteriilor pe care un solicitant trebuie să le îndeplinească în vederea obținerii finanțării prin Măsurile/ Sub-măsurile din FEADR;
- ✚ **Fișa măsurii** – reprezintă documentul care descrie motivația sprijinului financiar nerambursabil oferit, obiectivele măsurii, aria de aplicare și acțiunile prevăzute, tipul de

ASOCIATIA GAL PLAIURILE OLTULUI

	PROCEDURĂ OPERAȚIONALĂ	Cod document PO 04.2017 – <i>Versiunea 02</i>	
	PROCEDURA DE EVALUARE SI SELECTIE A PROIECTELOR	Pag./Total pag.	Pagină 4 din 65
		Data:	04.09.2018

investiții/ servicii, menționează categoriile de beneficiari și tipul sprijinului;

- ✚ **Ghidul solicitantului** - reprezintă detalierea tehnică și financiară ce cuprinde setul de informații necesare solicitantului pentru pregătirea, derularea și implementarea proiectului, elaborat pentru fiecare măsură inclusă în SDL, document care se aprobă de organele de conducere ale Grupului de Acțiune Locală (conform prevederilor statutare, Consiliul Director) și se publică pe site-ul GAL.
- ✚ **Fonduri nerambursabile** – reprezintă fondurile acordate solicitantilor în baza unor criterii de eligibilitate pentru realizarea de investiții/ servicii încadrate în aria de finanțare a Măsurii și care nu trebuie returnate – singurele excepții sunt nerespectarea condițiilor contractuale și nerealizarea investiției/serviciului conform proiectului aprobat de AFIR;
- ✚ **Grup de Acțiune Locală (GAL)** – reprezintă un parteneriat local, alcătuit din reprezentanți ai instituțiilor și autorităților publice locale, ai sectorului privat și ai societății civile dintr-un teritoriu omogen, constituit potrivit prevederilor Ordonanței Guvernului nr. 26/2000 cu privire la asociații și fundații, cu modificările și completările ulterioare, care elaborează și implementează o Strategie de Dezvoltare Locală (SDL) selectată de către DGDR AM PNDR;
- ✚ **LEADER** – Măsură din cadrul PNDR ce are ca obiectiv dezvoltarea comunităților rurale ca urmare a implementării strategiilor elaborate de către GAL. Provine din limba franceză „Liaisons Entre Actions de Developpement de l’Economie Rurale” – „Legături între Acțiuni pentru Dezvoltarea Economiei Rurale”;
- ✚ **Măsură** – definește aria de finanțare prin care se poate realiza cofinanțarea proiectelor (reprezintă o sumă de activități cofinanțate prin fonduri nerambursabile);
- ✚ **Potențial beneficiar (solicitant)** – reprezintă o persoană juridică/persoană fizică autorizată care este eligibilă (care îndeplinește toate condițiile impuse) pentru accesarea fondurilor europene, dar care nu a încheiat încă un Contract de finanțare/Decizie de finanțare cu AFIR;
- ✚ **Reprezentant legal** – reprezentant al beneficiarului, conform actelor constitutive ale entității juridice, care semnează Contractul/Decizia de finanțare (în cazul în care proiectul este selectat);
- ✚ **Strategie de Dezvoltare Locală** - Document ce trebuie transmis de potențialele GAL-uri către Autoritatea de Management și care va sta la baza selecției acestora. Prin acest document se stabilesc activitățile și resursele necesare pentru dezvoltarea comunităților rurale și măsurile specifice zonei LEADER;
- ✚ **Comitet de Selecție a Proiectelor** - Organ cu responsabilitati privind selectarea cererilor de finantare depuse in cadrul apelurilor de selectie lansate de GAL in conformitate cu prezenta Procedura de evaluare si selectie a proiectelor;
- ✚ **Comisia de Solutionare a Contestatiilor** – Organ cu responsabilitati in solutionarea contestatiilor depuse cu privire la rezultatele procesului de evaluare si selectie a proiectelor;
- ✚ **Sesiune de depunere** – Reprezinta perioada calendaristica in cadrul careia potentialii beneficiari (solicitanti) pot depune proiecte in cadrul unui apel de selectie lansat de GAL;

ASOCIATIA GAL PLAIURILE OLTULUI

	PROCEDURĂ OPERAȚIONALĂ	Cod document PO 04.2017 – Versiunea 02	
	PROCEDURA DE EVALUARE SI SELECTIE A PROIECTELOR	Pag./Total pag.	Pagină 5 din 65
		Data:	04.09.2018

✚ Zi – zi lucrătoare.

2.2 Prescurtări

- ✚ **GAL** – Grup de Actiune Locala;
- ✚ **SDL** – Strategie de Dezvoltare Locala;
- ✚ **PNDR** – Programul Național de Dezvoltare Rurală;
- ✚ **FEADR** – Fondul European Agricol pentru Dezvoltare Rurală;
- ✚ **MADR** – Ministerul Agriculturii și Dezvoltării Rurale;
- ✚ **DGDR-AM PNDR** – Direcția Generală Dezvoltare Rurală - Autoritatea de Management pentru Programul Național de Dezvoltare Rurală;
- ✚ **AFIR** – Agenția pentru Finanțarea Investițiilor Rurale;
- ✚ **DATIN** – Direcția Asistență Tehnică și Investiții Non-agricole din cadrul AFIR;
- ✚ **SIN** – Serviciul Investiții Non-agricole din cadrul Direcției Asistență Tehnică, LEADER și Investiții Non-agricole - AFIR;
- ✚ **SL** – Serviciul LEADER din cadrul AFIR;
- ✚ **DIBA** – Direcția Infrastructură de Bază și de Acces din cadrul AFIR;
- ✚ **SIB** – Serviciul Infrastructură de Bază din cadrul Direcției Infrastructură de Bază și de Acces – AFIR;
- ✚ **SIA** - Serviciul Infrastructură de Acces din cadrul Direcției Infrastructură de Bază și de Acces – AFIR;
- ✚ **DAF** – Direcția Active Fizice din cadrul AFIR;
- ✚ **SP** – Serviciul Pomicultură din cadrul Direcției Active Fizice - AFIR;
- ✚ **SAF** - Serviciul Active Fizice din cadrul Direcției Active Fizice - AFIR;
- ✚ **DPDIF** – Direcția Plăți Directe și Instrumente Financiare din cadrul AFIR;
- ✚ **SPD** - Serviciul Plăți Directe din cadrul Direcției Directe și Instrumente Financiare – AFIR;
- ✚ **SIFFM** - Serviciul Instrumente Financiare și Fond Mutual din cadrul Direcției Directe și Instrumente Financiare – AFIR;
- ✚ **CRFIR** – Centrul Regional pentru Finanțarea Investițiilor Rurale;
- ✚ **OJFIR** – Oficiul Județean pentru Finanțarea Investițiilor Rurale;
- ✚ **SLIN – CRFIR** – Serviciul LEADER și Investiții Non-agricole din cadrul Centrului Regional pentru Finanțarea Investițiilor Rurale;
- ✚ **SLIN – OJFIR** – Serviciul LEADER și Investiții Non-agricole din cadrul Oficiului Județean pentru Finanțarea Investițiilor Rurale;
- ✚ **CE – SLIN – OJFIR/CRFIR** – Compartimentul Evaluare, din cadrul Serviciului LEADER și Investiții Non-agricole - Oficiul Județean pentru Finanțarea Investițiilor Rurale /Centrul Regional pentru Finanțarea Investițiilor Rurale;
- ✚ **CI – SLIN – CRFIR/OJFIR** - Compartimentul Implementare, din cadrul Serviciului

ASOCIATIA GAL PLAIURILE OLTULUI

	PROCEDURĂ OPERAȚIONALĂ	Cod document PO 04.2017 – Versiunea 02	
	PROCEDURA DE EVALUARE SI SELECTIE A PROIECTELOR	Pag./Total pag.	Pagină 6 din 65
		Data:	04.09.2018

LEADER și Investiții Non-agricole - Oficiul Județean pentru Finanțarea Investițiilor Rurale/
Centrul Regional pentru Finanțarea Investițiilor Rurale;

- ✚ **CJC – CRFIR** – Compartimentul Juridic și Contencios din cadrul Centrului Regional pentru Finanțarea Investițiilor Rurale;
- ✚ **CMIT – CRFIR** - Compartiment Monitorizare și IT din cadrul Centrului Regional pentru Finanțarea Investițiilor Rurale;
- ✚ **SAFPD – CRFIR** – Serviciul Active Fizice și Plăți Directe din cadrul Centrului Regional pentru Finanțarea Investițiilor Rurale;
- ✚ **SAFPD – OJFIR** – Serviciul Active Fizice și Plăți Directe din cadrul Oficiului Județean pentru Finanțarea Investițiilor Rurale;
- ✚ **CE – SAFPD – OJFIR/CRFIR** – Compartimentul Evaluare, din cadrul Serviciului Active Fizice și Plăți Directe - Oficiul Județean pentru Finanțarea Investițiilor Rurale/Centrul Regional pentru Finanțarea Investițiilor Rurale;
- ✚ **SIBA – CRFIR** - Serviciul Infrastructură de Bază și de Acces din cadrul Centrului Regional pentru Finanțarea Investițiilor Rurale;
- ✚ **CE – SIBA – CRFIR** - Compartimentul Evaluare, din cadrul Serviciului Infrastructură de Bază și de Acces - Centrul Regional pentru Finanțarea Investițiilor Rurale;
- ✚ **SCP** – Serviciul Contabilizare Plăți din cadrul Direcției Efectuare și Contabilizare Plăți Fonduri Europene – AFIR;
- ✚ **DCA** – Direcția Control și Antifraudă din cadrul AFIR;
- ✚ **DGA AFPD** – Director General Adjunct Active Fizice și Plăți Directe;
- ✚ **DGA ILINA** – Director General Adjunct Infrastructură, LEADER și Investiții Non-agricole;
- ✚ **DCP** - Direcția Coordonare Programe - AFIR;
- ✚ **SM** – Serviciul Metodologie - AFIR;
- ✚ **SMER** - Serviciul Monitorizare, Evaluare, Raportare – AFIR.

3. DOCUMENTE DE REFERINȚĂ

3.1 Legislație comunitară

- a) **Tratatul privind aderarea Republicii Bulgaria și a României la Uniunea Europeană** ratificat prin **Legea nr. 157/2005**;
- b) **Regulamentul (UE) nr. 1303/2013** al Parlamentului European și al Consiliului din 17 decembrie 2013 de stabilire a unor dispoziții comune privind Fondul european de dezvoltare regională, Fondul social european, Fondul de coeziune, Fondul european agricol pentru dezvoltare rurală și Fondul european pentru pescuit și afaceri maritime, precum și de stabilire a unor dispoziții generale privind Fondul european de dezvoltare regională, Fondul social european, Fondul de coeziune și Fondul european pentru pescuit și afaceri maritime și de

ASOCIATIA GAL PLAIURILE OLTULUI

	PROCEDURĂ OPERAȚIONALĂ	Cod document PO 04.2017 – Versiunea 02	
	PROCEDURA DE EVALUARE SI SELECTIE A PROIECTELOR	Pag./Total pag.	Pagină 7 din 65
		Data:	04.09.2018

abrogare a Regulamentului (CE) nr.1083/2006 al Consiliului și completările ulterioare;

- c) **Regulamentul delegat (UE) nr. 480/2014** al Comisiei din 3 martie 2014 de completare a Regulamentului (UE) nr. 1303/2013 al Parlamentului European și al Consiliului de stabilire a unor dispoziții comune privind Fondul european de dezvoltare regională, Fondul social european, Fondul de coeziune, Fondul european agricol pentru dezvoltare rurală și Fondul european pentru pescuit și afaceri maritime, precum și de stabilire a unor dispoziții generale privind Fondul european de dezvoltare regională, Fondul social european, Fondul de coeziune și Fondul european pentru pescuit și afaceri maritime;
- d) **Regulamentul de punere în aplicare (UE) nr. 215/2014** al Comisiei din 7 martie 2014 de stabilire a normelor de aplicare a Regulamentului (UE) nr. 1303/2013 al Parlamentului European și al Consiliului de stabilire a unor dispoziții comune privind Fondul european de dezvoltare regională, Fondul social european, Fondul de coeziune, Fondul european agricol pentru dezvoltare rurală și Fondul european pentru pescuit și afaceri maritime, precum și de stabilire a unor dispoziții generale privind Fondul european de dezvoltare regională, Fondul social european, Fondul de coeziune și Fondul european pentru pescuit și afaceri maritime, în ceea ce privește metodologiile privind sprijinul pentru obiectivele legate de schimbările climatice, stabilirea obiectivelor de etapă și a țintelor în cadrul de performanță și nomenclatura categoriilor de intervenție pentru fondurile structurale și de investiții europene;
- e) **Regulamentul (UE) nr. 1305/2013** din 17 decembrie 2013 al Parlamentului European și al Consiliului privind sprijinul pentru dezvoltare rurală acordat din Fondul european agricol pentru dezvoltare rurală (FEADR) și de abrogare a Regulamentului (CE) nr.1698/2005 al Consiliului, cu modificările și completările ulterioare;
- f) **Regulamentul delegat (UE) nr. 807/2014** al Comisiei din 11 martie 2014 de completare a Regulamentului (UE) nr. 1305/2013 al Parlamentului European și al Consiliului privind sprijinul pentru dezvoltare rurală acordat din Fondul european agricol pentru dezvoltare rurală (FEADR) și de introducere a unor dispoziții tranzitorii, cu modificările ulterioare;
- g) **Regulamentul de punere în aplicare (UE) nr. 808/2014** al Comisiei din 17 iulie 2014 de stabilire a normelor de aplicare a Regulamentului (UE) nr. 1305/2013 al Parlamentului European și al Consiliului privind sprijinul pentru dezvoltare rurală acordat din Fondul european agricol pentru dezvoltare rurală (FEADR), cu modificările și completările ulterioare;
- h) **Regulamentul delegat (UE) nr. 1378/2014** al Comisiei de modificare a Anexei I la Reg. (UE) nr. 1305/2013 al Parlamentului European și al Consiliului și a anexelor II și III la Reg. (UE) nr. 1307/2013 al Parlamentului European și al Consiliului;
- i) **Regulamentul (UE) nr. 1306/2013** al Parlamentului European și al Consiliului din 17 decembrie 2013 privind finanțarea, gestionarea și monitorizarea politicii agricole comune și de abrogare a Regulamentelor (CEE) nr. 352/78, (CE) nr. 165/94, (CE) nr. 2799/98, (CE) nr. 814/2000, (CE) nr. 1290/2005 și (CE) nr. 485/2008 ale Consiliului, cu modificările și completările ulterioare;

ASOCIATIA GAL PLAIURILE OLTULUI

	PROCEDURĂ OPERAȚIONALĂ	Cod document PO 04.2017 – Versiunea 02	
	PROCEDURA DE EVALUARE SI SELECTIE A PROIECTELOR	Pag./Total pag.	Pagină 8 din 65
		Data:	04.09.2018

- j) Regulamentul (UE) nr. 640/2013** al Comisiei Europene de completare a Regulamentului (UE) nr. 1306/2013 al Parlamentului European și al Consiliului în ceea ce privește Sistemul Integrat de Administrare și Control și condițiile pentru refuzarea sau retragerea plăților și pentru sancțiunile administrative aplicabile în cazul plăților directe, al sprijinului pentru dezvoltare rurală și al ecocondiționalității, cu modificările și completările ulterioare;
- k) Regulamentul de punere în aplicare (UE) nr. 834/2014** al Comisiei din 22 iulie 2014 de stabilire a normelor pentru aplicarea cadrului comun de monitorizare și evaluare a PAC;
- l) Regulamentul Delegat (UE) nr. 907/2014** al Comisiei din 11 martie 2014 de completare a Regulamentului (UE) nr. 1306/2013 al Parlamentului European și al Consiliului în ceea ce privește agențiile de plăți și alte organisme, gestiunea financiară, verificarea și închiderea conturilor, garanțiile și utilizarea monedei euro, cu modificările și completările ulterioare;
- m) Regulamentul de punere în aplicare (UE) nr. 908/2014** al Comisiei din 6 august 2014 de stabilire a normelor de aplicare a Regulamentului (UE) nr. 1306/2013 al Parlamentului European și al Consiliului în ceea ce privește agențiile de plăți și alte organisme, gestiunea financiară, verificarea conturilor, normele referitoare la controale, valorile mobiliare și transparența, cu modificările și completările ulterioare;
- n) Regulamentul (UE) nr. 1370/2013** al Consiliului din 16 decembrie 2013 privind măsuri pentru stabilirea anumitor ajutoare și restituții în legătură cu organizarea comună a piețelor produselor agricole, cu modificările și completările ulterioare;
- o) Regulamentul (UE) nr. 1407/2013** al Comisiei din 18 decembrie 2013 privind aplicarea articolelor 107 și 108 din Tratatul privind funcționarea Uniunii Europene ajutoarelor de minimis;
- p) Regulamentul (UE) nr. 702/2014** de declarare a anumitor categorii de ajutoare în sectoarele agricol și forestier și în zonele rurale ca fiind compatibile cu piața internă, în aplicarea articolelor 107 și 108 din Tratatul privind funcționarea Uniunii Europene;
- q) Regulamentul (UE) nr. 651/2014** al Comisiei din 17 iunie 2014 de declarare a anumitor categorii de ajutoare compatibile cu piața internă în aplicarea articolelor 107 și 108 din Tratat;
- r) Regulamentul (UE) nr. 2393/2017** al Parlamentului European și al Consiliului din 13 decembrie 2017 de modificare a Regulamentelor (UE) nr. 1305/2013 privind sprijinul pentru dezvoltare rurală acordat din Fondul european agricol pentru dezvoltare rurală (FEADR), (UE) nr. 1306/2013 privind finanțarea, gestionarea și monitorizarea politicii agricole comune, (UE) nr. 1307/2013 de stabilire a unor norme privind plățile directe acordate fermierilor prin scheme de sprijin în cadrul politicii agricole comune, (UE) nr. 1308/2013 de instituire a unei organizări comune a piețelor produselor agricole și (UE) nr. 652/2014 de stabilire a unor dispoziții pentru gestionarea cheltuielilor privind lanțul alimentară, sănătatea și bunăstarea animalelor, precum și sănătatea plantelor și materialul de reproducere a plantelor;
- s) Regulamentul (UE) nr. 679/2016** privind protecția persoanelor fizice în ceea ce privește prelucrarea datelor cu caracter personal și libera circulație a acestor date;

ASOCIATIA GAL PLAIURILE OLTULUI

	PROCEDURĂ OPERAȚIONALĂ	Cod document PO 04.2017 – Versiunea 02	
	PROCEDURA DE EVALUARE SI SELECTIE A PROIECTELOR	Pag./Total pag.	Pagină 9 din 65
		Data:	04.09.2018

- t) Programul Național de Dezvoltare Rurală 2014-2020, aprobat prin Decizia de punere în aplicare a Comisiei Europene nr. C(2015)3508 din 26 mai 2015, cu modificările ulterioare;

3.2 Legislație națională

- a) **Hotărârea Guvernului nr. 30/2017** privind organizarea și funcționarea Ministerului Agriculturii și Dezvoltării Rurale, precum și pentru modificarea art. 6 alin. (6) din Hotărârea Guvernului nr. 1.186/2014 privind organizarea și funcționarea Autorității pentru Administrarea Sistemului Național Antigrintină și de Creștere a Precipitațiilor;
- b) **Acordul de delegare a sarcinilor legate de implementarea măsurilor din Programul Național de Dezvoltare Rurală 2014 – 2020** susținute prin Fondul European Agricol pentru Dezvoltare Rurală și Bugetul de stat, încheiat între AM-PNDR și AFIR nr.78061/6960/2015-P99/26.02.2015, cu modificările și completările ulterioare;
- c) **Ordonanța de urgență a Guvernului nr. 41/2014** privind înființarea, organizarea și funcționarea Agenției pentru Finanțarea Investițiilor Rurale, prin reorganizarea Agenției de Plăți pentru Dezvoltare Rurală și Pescuit, aprobată cu modificări prin Legea nr. 43/2015;
- d) **Ordinul ministrului agriculturii și dezvoltării rurale nr. 1216/R/2018** privind aprobarea structurii organizatorice și a Regulamentului de organizare și funcționare pentru Agenția pentru Finanțarea Investițiilor Rurale;
- e) **Ordonanța Guvernului nr. 26/2000** cu privire la asociații și fundații, aprobată cu modificări și completări prin Legea nr.246/2000, cu modificările și completările ulterioare;
- f) **Hotărârea Guvernului nr. 226/2015** privind stabilirea cadrului general de implementare a măsurilor programului național de dezvoltare rurală cofinanțate din Fondul European Agricol pentru Dezvoltare Rurală și de la bugetul de stat, cu modificările și completările ulterioare;
- g) **Ordonanța de urgență a Guvernului nr. 49/2015** privind gestionarea financiară a fondurilor europene nerambursabile aferente politicii agricole comune, politicii comune de pescuit și politicii maritime integrate la nivelul Uniunii Europene, precum și a fondurilor alocate de la bugetul de stat pentru perioada de programare 2014-2020 și pentru modificarea și completarea unor acte normative din domeniul garantării;
- h) **Hotărârea Guvernului nr. 640/2016** pentru aprobarea Normelor metodologice de aplicare a prevederilor Ordonanței de urgență a Guvernului nr. 49/2015 privind gestionarea financiară a fondurilor europene nerambursabile aferente politicii agricole comune, politicii comune de pescuit și politicii maritime integrate la nivelul Uniunii Europene, precum și a fondurilor alocate de la bugetul de stat pentru perioada de programare 2014-2020 și pentru modificarea și completarea unor acte normative din domeniul garantării, precum și pentru modificarea și completarea unor acte normative din domeniul garantării;
- i) **Ordinul ministrului agriculturii și dezvoltării rurale nr. 1.571/2014** privind aprobarea

ASOCIATIA GAL PLAIURILE OLTULUI

	PROCEDURĂ OPERAȚIONALĂ	Cod document PO 04.2017 – Versiunea 02	
	PROCEDURA DE EVALUARE SI SELECTIE A PROIECTELOR	Pag./Total pag.	Pagină 10 din 65
		Data:	04.09.2018

Bazei de date cu prețuri de referință pentru mașini, utilaje și echipamente agricole specializate ce va fi utilizată în cadrul Programului Național de Dezvoltare Rurală, cu modificările și completările ulterioare;

- j) **Ordinul ministrului agriculturii și dezvoltării rurale nr. 795/2016** pentru aprobarea manualelor de proceduri consolidate ale Agenției pentru Finanțarea Investițiilor Rurale aferente Programului Național de Dezvoltare Rurală 2014-2020, cu modificările și completările ulterioare;
- k) **Ordinul ministrului agriculturii și dezvoltării rurale nr. 794/2016** privind aprobarea ghidurilor solicitantului aferente măsurilor, submăsurilor și schemelor de ajutor de stat sau de minimis din cadrul Programului Național de Dezvoltare Rurală 2014-2020, cu modificările și completările ulterioare;
- l) **Ordinul ministrului agriculturii și dezvoltării rurale nr. 16/2017** privind aprobarea ghidurilor solicitantului pentru accesarea măsurilor din cadrul Programului Național de Dezvoltare Rurală 2014-2020, cu arie de aplicabilitate ITI, aplicabile în sesiunile de depunere proiecte organizate pentru anul 2017, cu modificările și completările ulterioare;
- m) **Ordonanța de urgență a Guvernului nr. 66/2011** privind prevenirea, constatarea și sancționarea neregulilor apărute în obținerea și utilizarea fondurilor europene și/sau a fondurilor publice naționale aferente acestora, cu modificările și completările ulterioare;
- n) **Hotărârea Guvernului nr. 875/2011** pentru aprobarea Normelor metodologice de aplicare a prevederilor Ordonanței de urgență a Guvernului nr. 66/2011 privind prevenirea, constatarea și sancționarea neregulilor apărute în obținerea și utilizarea fondurilor europene și/sau a fondurilor publice naționale aferente acestora, cu modificările și completările ulterioare;
- o) **Legea nr. 98/2016** privind achizițiile publice, cu modificările ulterioare;
- p) **Hotărârea Guvernului nr. 395/2016** pentru aprobarea normelor metodologice de aplicare a prevederilor referitoare la atribuirea contractului de achiziție publică/acordului-cadru din Legea nr. 98/2016 privind achizițiile publice.

4. DESCRIEREA PROCEDURII

4.1 Derularea procesului de evaluare si selectie la nivelul Asociatiei GAL Plaiurile Oltului

Principiile generale ale Procedurii de evaluare si selecție, având caracter nediscriminatoriu și transparent, au fost stabilite în Strategia de Dezvoltare Locală de către **Asociația GAL Plaiurile Oltului** și aprobate de către AM-PNDR, prin selecția acesteia, astfel:

ASOCIATIA GAL PLAIIURILE OLTULUI

	PROCEDURĂ OPERAȚIONALĂ	Cod document PO 04.2017 – Versiunea 02	
	PROCEDURA DE EVALUARE SI SELECTIE A PROIECTELOR	Pag./Total pag.	Pagină 11 din 65
		Data:	04.09.2018

Extras din Strategia de Dezvoltare Locala a Asociației GAL Plaiurile Oltului

CAPITOLUL XI: Procedura de evaluare si selectie a proiectelor depuse in cadrul SDL

In cadrul strategiei de dezvoltare locala a Asociației GAL PLAIIURILE OLTULUI au fost elaborate fisele masurilor care corespund nevoilor din teritoriu si reflecta ce anume vizeaza sprijinul financiar, cine sunt potentialii beneficiari si permit punctarea ulterioara a criteriilor de selectie specifice fiecărei masuri. Criteriile de selectie utilizate permit ierarhizarea proiectelor astfel incat sprijinul financiar sa fie acordat acelor care corespund necesitatilor identificate in analiza SWOT si contribuie la indeplinirea obiectivelor stabilite in SDL.

Evaluarea si selectia proiectelor va urma o procedura transparenta si bine documentata, urmând a fi realizata pe baza criteriilor de evaluare si selectie avand la baza urmatoarele principii:

- ✚ GAL va lansa apelurile de selectie in conformitate cu procedura de evaluare si selectie aprobata de Consiliul Director pe baza unui calendar estimativ elaborat pentru fiecare an calendaristic;
- ✚ Pentru intocmirea si depunerea proiectului trebuie indeplinite **conditiile de conformitate si eligibilitate** mentionate in Ghidurile Solicitantului pentru masurile respective. **Punctajul acordat criteriilor de selectie** va fi prevazut in Ghidurile Solicitantului care vor fi afisate pe site-ul GAL Plaiurile Oltului;
- ✚ Potentialul beneficiar depune proiectul la sediul Asociației GAL Plaiurile Oltului, in perioada apelului, in zilele lucratoare, in intervalul orar al programului de lucru, sub forma de Cerere de Finantare. Va fi inregistrat si se va face conformitatea documentelor atasate in copii la dosarul original;
- ✚ Conformitatea si eligibilitatea dosarului de proiect sunt efectuate de catre angajatii GAL si se va respecta principiul de verificare “4 ochi”;
- ✚ Persoanele care vor participa la evaluarea proiectelor vor lua la cunostinta si vor semna declaratiile privind evitarea conflictului de interese, confidentialitate si imparțialitate. In cazul in care unul dintre angajatii GAL sau membrii Comitetului de Selectie, Comisiei de Contestatii constata ca se afla in situatia de conflict de interese, acesta are obligatia de a solicita de indata inlocuirea sa.
- ✚ Toate fisele de verificare vor fi semnate numai de catre angajatii GAL, chiar daca pentru efectuarea verificarilor acestia au beneficiat de consultanta sau suport tehnic extern;
- ✚ Comitetul de Selectie este format din sapte membri titulari/ sapte membri supleanti: 5 reprezentanti ai sectorului privat si 2 reprezentanti al societatii civile. Membrii Comitetului de Selectie sunt din spatiul rural. Componenta nominala a Comitetului de Selectie a fost stabilita in cadrul Hotararii Adunarii Generale nr. 1/16.03.2016. Comitetul de Selectie se reuneste dupa

ASOCIATIA GAL PLAIURILE OLTULUI

	PROCEDURĂ OPERAȚIONALĂ	Cod document PO 04.2017 – Versiunea 02	
	PROCEDURA DE EVALUARE SI SELECTIE A PROIECTELOR	Pag./Total pag.	Pagină 12 din 65
		Data:	04.09.2018

primirea listelor cu proiectele depuse și a informațiilor realizate de către echipa tehnică cu privire la aceste proiecte. Pentru transparența procesului de selecție, la ședințele Comitetului va fi invitat să participe – fără drept de vot - și un reprezentant al Ministerului Agriculturii și Dezvoltării Rurale de la nivelul județului/regiunii. La selecția proiectelor se va aplica regula „dublului cvorum”, respectiv pentru validarea voturilor, este necesar ca în momentul selecției să fie prezenți cel puțin 50% din parteneri, din care peste 50% să fie din mediul privat și societate civilă, iar reprezentanții entităților din mediul urban să nu depășească 25% din numărul membrilor.

- ✚ Înaintea demarării procesului de selecție, membrii Comitetului de Selecție își vor asuma și vor semna declarațiile privind evitarea conflictului de interese, confidențialitate și imparțialitate;
- ✚ Comitetul de Selecție analizează listele proiectelor eligibile și neeligibile, iar procesul de selecție are la bază următoarele principii:
 - Selecția se face în ordinea descrescătoare a punctajului total rezultat în baza cumulării punctajului obținut pentru fiecare criteriu de selecție. Proiectele eligibile vor fi selectate pentru a primi finanțare în limita bugetului alocat pentru o măsură;
 - În cazul în care există proiecte cu punctaj egal având același punctaj pe criterii, selecția se va face în ordinea descrescătoare a valorii totale eligibile a proiectelor, exprimată în lei.
- ✚ După încheierea procesului de evaluare și selecție, Comitetul de Selecție va întocmi un Raport de Selecție și un Proces verbal al întâlnirii, în care vor fi înscrise proiectele retrase, neeligibile, eligibile neselectate și eligibile selectate, valoarea acestora, numele solicitanților, iar pentru proiectele eligibile punctajul obținut pentru fiecare criteriu de selecție. Raportul de Selecție va fi publicat pe pagina de web a GAL. În baza acestuia, GAL va transmite notificări cu rezultatele selecției către solicitanți.
- ✚ Contestatiile privind decizia de nefinanțare a proiectelor rezultată ca urmare a aplicării procesului de selecție la nivelul GAL vor fi depuse în termenul prevăzut în cadrul Procedurii de selecție. Comisia de Contestatii va fi alcătuită din 5 membri titulari/5 membri supleanți care vor fi nominalizați de către Consiliul Director. În urma analizei contestațiilor depuse va fi elaborat Raportul Comisiei de Soluționare a Contestatiilor. Acesta va fi publicat pe site-ul GAL, iar rezultatele individuale vor fi comunicate contestatarilor prin notificare scrisă.
- ✚ În Raportul de Selecție Final vor fi evidențiate proiectele declarate eligibile și selectate după soluționarea contestațiilor. GAL va publica pe pagina de web proprie Raportul de Selecție Final și va instăința solicitanții asupra rezultatelor procesului de evaluare și selecție.

La momentul elaborării Procedurii de evaluare și selecție a proiectelor, GAL a avut în vedere următoarele aspecte:

- ❖ promovarea egalității dintre bărbați și femei și a integrării de gen, cât și prevenirea oricărei discriminări pe criterii de sex, origine rasială sau etnică, religie sau convingeri, handicap, vârstă sau orientare sexuală;

ASOCIATIA GAL PLAIURILE OLTULUI

	PROCEDURĂ OPERAȚIONALĂ	Cod document PO 04.2017 – Versiunea 02	
	PROCEDURA DE EVALUARE SI SELECȚIE A PROIECTELOR	Pag./Total pag.	Pagină 13 din 65
		Data:	04.09.2018

❖ stabilirea unor criterii obiective în ceea ce privește selectarea operațiunilor care să evite conflictele de interese, care garantează că cel puțin 50 % din voturile privind deciziile de selecție sunt exprimate de partenerii din mediul privat și societatea civilă.

Selecția proiectelor în cadrul GAL va fi realizată de către un Comitet de Selecție a Proiectelor stabilit de către organele de conducere (Adunarea Generală a Asociațiilor și Consiliul Director), format din 7 membri ai parteneriatului. Pentru fiecare membru al Comitetului de Selecție a Proiectelor a fost stabilit, de asemenea, un membru supleant.

PARTENERI PUBLICI 0 %		
PARTENERI PRIVATI 71% - Titular/Supleant		
Partener	Funcția în CS	Tip/Observații
SC Prestari Dobrun SRL/ SC Badalex SRL	Membru	rural/rural
Bondrescu Cristian PFA/ SC Infal Prest SRL	Secretar	rural/rural
Stefan N Lucian Florin PFA/ Stoica Jean PFA	Membru	rural/rural
SC Fratii Rosca SRL/ SC Galetan Marprod SRL	Membru	rural/rural
Diaconu Florinel Narcis II/ Iliescu Eugenia II	Membru	rural/rural
SOCIETATE CIVILA 29%		
Partener	Funcția în CS	Tip/Observații
Ferma Elias Bondrea/ Asociația pt Cultura și Inițiativa Civica	Președinte	rural/rural
Asociația Iancu Jianu/ Asociația Amala	Vicepreședinte	rural/ urban
PERSOANE FIZICE RELEVANTE 0%		

Tabelul 1 – Componenta Comitetului de Selecție a Proiectelor – membri titulari și supleanți (extras HOT. AGA nr.1/16.03.2016 a GAL)

În cadrul procesului de selecție a proiectelor se va aplica regula „dublu cvorum”, respectiv pentru validarea voturilor este necesar ca, în momentul selecției, să fie prezenți cel puțin 50% din membrii Comitetului de Selecție a Proiectelor, din care peste 50% să fie din mediul privat și societate civilă, iar organizațiile din mediul urban să reprezinte mai puțin de 25%. Dacă unul dintre membrii Comitetului de Selecție a Proiectelor constată că se află într-o situație de conflict de interese în raport cu unul dintre solicitanții proiectelor depuse pentru selecție, acesta nu are drept de vot și nu va participa la întâlnirea comitetului respectiv.

Totodată, atât reprezentantul legal al solicitantului/potentialului beneficiar, cât și toate persoanele implicate în procesul de evaluare și selecție (membrii echipei tehnice a GAL, membrii Comitetului de Selecție a Proiectelor, membrii Comisiei de Soluționare a Contestărilor etc.) vor respecta prevederile Regulamentului (UE) nr. 679/2016 privind protecția persoanelor fizice în ceea ce privește prelucrarea datelor cu caracter personal și libera circulație a acestor date.

ASOCIATIA GAL PLAIURILE OLTULUI

	PROCEDURĂ OPERAȚIONALĂ	Cod document PO 04.2017 – Versiunea 02	
	PROCEDURA DE EVALUARE SI SELECTIE A PROIECTELOR	Pag./Total pag.	Pagină 14 din 65
		Data:	04.09.2018

Extras din Strategia de Dezvoltare Locala a Asociatiei GAL Plaiurile Oltului

CAPITOLUL XII: Descrierea mecanismelor de evitare a posibilelor conflicte de interese conform legislatiei nationale

Conform legislatiei comunitare si nationale in vigoare, conflictul de interese poate fi definit ca acea situatie sau imprejurare in care interesul personal, direct ori indirect al responsabilului contravine interesului public, astfel incat afecteaza sau ar putea afecta independent si impartialitatea sa in luarea deciziilor ori indeplinirea la timp si cu obiectivitate a indatoririlor care ii revin in exercitarea functiei detinute. Toate persoanele implicate, la nivelul GAL, in evaluarea si selectia proiectelor vor completa o Declaratie privind evitarea conflictului de interese, conform art. 10, 11 din OG 66/2011, Sec. II – Reguli in materia conflictului de interese.

ART. 10

- (1) Persoanele fizice/juridice care participa direct in procesul de verificare/evaluare a cererilor de finantare nu pot fi solicitanti si/sau nu pot acorda servicii de consultanta unui solicitant.
- (2) Incalcarea prevederilor alin. (1) se sanctioneaza cu excluderea solicitantului din procedura de selectie.
- (3) Autoritatile cu competente in gestionarea fondurilor europene au obligatia sa solicite instantei anularea contractului/acordului/deciziei de finantare care a fost incheiat/emisa cu incalcarea prevederilor alin. (1).
- (4) In cazul in care autoritatea cu competente in gestionarea fondurilor europene solicita completari ale documentatiei depuse in vederea verificarii/evaluarii, aceasta activitate nu are caracter de consultanta.

ART. 11

- (1) Nu au dreptul sa fie implicati in procesul de verificare/evaluare/aprobare a cererilor de finantare sau a programelor in cadrul unei proceduri de selectie urmatoarele persoane:
 - a) cele care detin parti sociale, parti de interes, actiuni din capitalul subscris al unuia dintre solicitanti sau care fac parte din consiliul de administratie/organul de conducere ori de supervizare a unuia dintre solicitanti;
 - b) sot/sotie, ruda sau afin pana la gradul al doilea inclusiv cu persoane care detin parti sociale, parti de interes, actiuni din capitalul subscris al unuia dintre solicitanti ori care fac parte din consiliul de administratie/organul de conducere/supervizare a unuia dintre solicitanti;
 - c) cele despre care se constata ca pot avea un interes de natura sa le afecteze impartialitatea pe parcursul procesului de verificare/evaluare/aprobare a cererilor de finantare.
- (2) Prevederile alin. (1) se aplica si persoanelor implicate in procesul de verificare/aprobare/plata a cererilor de rambursare/plata prezentate de beneficiari.

ASOCIATIA GAL PLAIURILE OLTULUI

	PROCEDURĂ OPERAȚIONALĂ	Cod document PO 04.2017 – Versiunea 02	
	PROCEDURA DE EVALUARE SI SELECTIE A PROIECTELOR	Pag./Total pag.	Pagină 15 din 65
		Data:	04.09.2018

(3) Incalcare a prevederilor alin. (1) se sancționează cu excluderea solicitantului din procedura de selecție.

(5) Incalcare a prevederilor alin. (2) se sancționează cu deduceri/excluderi din cheltuielile solicitate la plata/rambursare, în funcție de prejudiciul posibil de provocat ori deja provocat fondurilor europene și/sau fondurilor publice naționale aferente acestora”.

4.2 Lansarea apelurilor de selecție

Apelurile lansate de GAL se adresează solicitanților eligibili stabiliți prin fișele măsurilor incluse în SDL, care sunt interesați de elaborarea, depunerea și implementarea unor proiecte care răspund obiectivelor și priorităților din SDL. Numarul acestora și perioada lansărilor se stabilesc de către Consiliul Director al Asociației GAL Plaiurile Oltului, în funcție de evoluția gradului de contractare a proiectelor și a bugetului alocat de către AM-PNDR.

În contextul fișei tehnice a Sub-măsurii 19.2, solicitanții / beneficiarii eligibili ai operațiunilor implementate prin LEADER sunt entități publice sau private, stabilite prin fișa măsurii din SDL, autorizate / constituite juridic la momentul depunerii Cererii de Finanțare.

Pentru anumite operațiuni de interes public (ce vizează minorități, infrastructură socială) pentru comunitate și teritoriu, identificate în SDL, GAL are obligația de a lansa apeluri de selecție adresate entităților interesate. Dacă până la finalul anului 2018, în urma lansării apelurilor de selecție nu este selectat niciun proiect, GAL are obligația de a aplica ca solicitant în prima sesiune pe care o va deschide în anul 2019 pentru măsurile respective, sub rezerva aplicării măsurilor de evitare a conflictului de interese și cu condiția ca eligibilitatea GAL, ca beneficiar al măsurii respective, să fie menționată în fișa tehnică din SDL. În acest caz, GAL va externaliza evaluarea proiectelor depuse în cadrul apelului în care GAL aplică ca solicitant către o entitate independentă. În situația în care o parte dintre membrii Comitetului de selecție au participat la elaborarea proiectului, aceștia nu vor lua parte la procesul de selecție și nu vor semna Raportul de selecție. Pentru aceste proiecte, în etapa de evaluare, AFIR va realiza verificări suplimentare și se va asigura de faptul că s-au aplicat corespunzător criteriile de eligibilitate și selecție stabilite în cadrul SDL.

În cazul în care Asociația GAL Plaiurile Oltului va solicita modificarea SDL, aceasta poate lansa apelurile de selecție conform noii forme a strategiei, doar după aprobarea de către DGDR AM-PNDR a modificărilor solicitate. Modificarea strategiei se realizează conform indicațiilor DGDR AM-PNDR. După primirea aprobării de la DGDR AM-PNDR, Asociația GAL Plaiurile Oltului solicită către CRFIR modificarea Acordului – cadru de finanțare aferent Sub-măsurii 19.4, ce vizează revizuirea SDL – Anexa nr. III la Acordul – cadru de finanțare. Este obligatoriu ca proiectele selectate în urma apelului lansat conform strategiei modificate să fie depuse la OJFIR / CRFIR la o dată ulterioară datei de modificare a Acordului – cadru de finanțare.

În procesul de elaborare și lansare a apelului de selecție, Asociația GAL Plaiurile Oltului va

ASOCIATIA GAL PLAIURILE OLTULUI

	PROCEDURĂ OPERAȚIONALĂ	Cod document PO 04.2017 – Versiunea 02	
	PROCEDURA DE EVALUARE SI SELECTIE A PROIECTELOR	Pag./Total pag.	Pagină 16 din 65
		Data:	04.09.2018

avea în vedere versiunea în vigoare a Ghidului de implementare a Sub-măsurii 19.2, disponibil pe pagina de internet a AFIR (www.afir.info) la momentul publicării apelului de selecție.

Pentru toate proiectele depuse în cadrul submăsurii 19.2 se vor respecta prevederile LEADER (în funcție de tipul de proiect) din cadrul HG nr. 226/2015, cu modificările și completările ulterioare, privind stabilirea cadrului general de implementare a măsurilor PNDR, inclusiv, după caz, prevederile Schemei de ajutor de minimis - “Sprijin pentru implementarea acțiunilor în cadrul strategiei de dezvoltare locală”, aprobată prin Ordinul ministrului agriculturii și dezvoltării rurale nr. 107/24.04.2017.

Apelul de selecție se adresează actorilor locali sau altor beneficiari care propun proiecte care vor fi implementate în aria de acoperire a GAL Plaiurile Oltului, respectiv în următoarele localități:

- Judetul Olt: Osica de Jos, Falcoiu, Dobrun, Sopirlita, Pirscoveni, Brancoveni, Piatra Olt, Birza, Voineasa, Dobrosloveni, Farcasele, Stoenesti, Babiciu, Scarisoara, Cezieni, Deveselu, Vladila, Draghicieni, Studina;
- Judetul Dolj: Teslui.

Asociația GAL Plaiurile Oltului are obligația de a elabora un Calendar estimativ al lansării măsurilor prevăzute în SDL pentru fiecare an calendaristic și de a-l face public pe pagina web, precum și în mod direct oricărui potențial beneficiar care se adresează asociației. Calendarul estimativ poate fi modificat cu cel puțin cinci zile lucrătoare înainte de începerea sesiunii, putând fi modificate datele de lansare a sesiunilor și alocările, în sensul creșterii sau diminuării acestora.

Nota!

Apelul de selecție se lansează cu minimum 30 de zile calendaristice înainte de data limită de depunere a proiectelor, în așa fel încât potențialii beneficiari să aibă timp suficient pentru pregătirea și depunerea acestora.

Apelul de selecție se poate lansa cu minimum 10 zile calendaristice înainte de data limită de depunere a proiectelor la GAL numai în situația în care acest apel de selecție va conține toate prevederile și informațiile care au făcut obiectul ultimului apel de selecție pe măsura(rile) respectiva(e), inclusiv punctajele pentru criteriile de selecție, cu excepția alocării financiare, fiind astfel respectat principiul transparenței.

Apelurile de selecție pot fi prelungite cu aprobarea Consiliului Director al GAL, în conformitate cu procedurile interne ale GAL, după aceleași principii ca în cazul lansării apelului de selecție cu privire la asigurarea transparenței. Astfel, publicitatea prelungirii apelurilor de selecție se va face, obligatoriu, în aceleași condiții în care a fost anunțat apelul de selecție. Anunțul privind prelungirea trebuie să se facă numai în timpul sesiunii în derulare, nu mai târziu de ultima zi a acestei sesiuni.

În situația în care, pe parcursul derulării apelului de selecție se impune modificarea documentației de accesare (inclusiv datorită unor modificări legislative), Asociația GAL Plaiurile

ASOCIATIA GAL PLAIURILE OLTULUI

	PROCEDURĂ OPERAȚIONALĂ	Cod document PO 04.2017 – Versiunea 02	
	PROCEDURA DE EVALUARE SI SELECTIE A PROIECTELOR	Pag./Total pag.	Pagină 17 din 65
		Data:	04.09.2018

Oltului trebuie sa emita o erata aprobata de Consiliul Director. Erata trebuie sa vizeze doar modificari care nu contravin prevederilor aplicabile (Fisa masurii din SDL, Ghidul de implementare si Manualul de procedura pentru submasura 19.2, cap.8.1 din PNDR, HG nr.226/2015 si legislatia specifica). Erata aprobata de Consiliul Director trebuie inaintata catre CDRJ insotita de un Memoriu justificativ privind modificarile propuse, in vederea avizarii. Dupa postarea Eratei pe site-ul Asociatiei GAL Plaiurile Oltului, perioada aferenta sesiunii de depunere va fi prelungită cu cel puțin 10 zile pentru a permite solicitanților depunerea proiectelor în conformitate cu cerințele apelului de selecție adaptate noilor prevederi legislative.

Pentru asigurarea transparenței, calendarul estimativ și calendarul modificat vor fi postate, cu cel puțin cinci zile lucrătoare înainte de lansarea sesiunii, pe pagina web a GAL și afișate, cel puțin, la sediile primăriilor din teritoriul GAL.

În vederea deschiderii sesiunilor de primire a proiectelor, GAL lansează pe plan local apeluri de selecție a proiectelor, conform priorităților descrise în strategie, având obligația de a asigura măsurile minime obligatorii în ceea ce privește publicitatea apelurilor de selecție și eventuala prelungire a acestora, fiecare apel de selecție fiind publicat / afișat:

❖ Pe site-ul propriu (varianta detaliată și varianta simplificată), în secțiunea dedicată apelurilor de selecție;

Varianta detaliată a Apelului de selecție poate conține link-uri cu trimitere la secțiunile din cadrul portalului web în care se regăsesc informațiile privind documentele și cerințele obligatorii. Apelurile de selecție care au expirat se vor menține pe site în secțiunea "arhiva" pe toată perioada de implementare și monitorizare a SDL.

❖ La sediul GAL (varianta detaliată, pe suport tipărit și electronic);

❖ La sediile primăriilor partenere GAL (varianta simplificată);

GAL va face dovada afisării apelului de selecție, în acest caz, prin realizarea de fotografii concludente, care vor fi pastrate în vederea unor controale ulterioare.

❖ Prin mijloacele de informare mass-media (varianta simplificată), după caz:

- Publicare de anunțuri în presa scrisă cu distribuție la nivelul județului;
- Publicarea de anunțuri în presa on-line;
- Difuzări la radio care acoperă teritoriul GAL;
- Difuzări la televiziunea locală care acoperă teritoriul GAL.

În situația în care GAL lansează simultan mai multe apeluri de selecție, aferente unor măsuri diferite din cadrul SDL, publicitatea se poate realiza prin publicarea / difuzarea unui singur anunț în presa scrisă / on-line / radio / TV locală, care să cuprindă informațiile aferente fiecăruia dintre apelurile lansate.

ASOCIATIA GAL PLAIURILE OLTULUI

	PROCEDURĂ OPERAȚIONALĂ	Cod document PO 04.2017 – <i>Versiunea 02</i>	
	PROCEDURA DE EVALUARE SI SELECTIE A PROIECTELOR	Pag./Total pag.	Pagină 18 din 65
		Data:	04.09.2018

Varianta detaliata a Apelului de selectie va contine minim urmatoarele informatii:

- ❖ Data lansării apelului de selecție;
- ❖ Data limită de depunere a proiectelor;
- ❖ Locul și intervalul orar în care se pot depune proiectele;
- ❖ Fondul disponibil – alocat în acea sesiune, cu următoarele precizări:
 - Suma maximă nerambursabilă care poate fi acordată pentru finanțarea unui proiect;
 - Valoarea maximă eligibilă (sumă nerambursabilă) nu poate depăși 200.000 de euro/proiect și va respecta cuantumul maxim prevăzut în fișa tehnică a măsurii din SDL, dacă acesta este mai mic de 200.000 de euro;
 - Intensitatea sprijinului nu poate depăși intensitatea aprobată de către DGDR AM-PNDR pentru măsura în cauză, prin aprobarea SDL. Pentru măsurile care se regasesc în obiectivele măsurilor de dezvoltare rurală (măsurile / sub-măsurile Regulamentului (UE) nr. 1305/2013), intensitatea sprijinului nu poate depăși limita maximă prevăzută în Anexa nr. II la Regulamentul antementionat. Pentru măsurile cu sprijin forfetar, valoarea sumei nu va depăși limitele cuantumului stabilit în PNDR pentru aceleași tipuri de operațiuni la care se aplică acest tip de sprijin.
- ❖ Modelul de cerere de finanțare pe care trebuie să-l folosească solicitanții (versiune editabilă);
- ❖ Documentele justificative pe care trebuie să le depună solicitantul odată cu depunerea proiectului în conformitate cu cerințele fișei măsurii din SDL și ale Ghidului solicitantului elaborat de către GAL pentru măsura respectivă. Se vor menționa și documentele justificative pe care trebuie să le depună solicitantul în vederea punctării criteriilor de selecție;
- ❖ Cerințele de eligibilitate pe care trebuie să le îndeplinească solicitantul, inclusiv metodologia de verificare a acestora;
- ❖ Procedura de selecție aplicată de Comitetul de Selecție a Proiectelor;
- ❖ Criteriile de selecție cu punctajele aferente, punctajul minim pentru selectarea unui proiect și criteriile de departajare ale proiectelor cu același punctaj, inclusiv metodologia de verificare a acestora. Punctajele aferente fiecărui criteriu de selecție se stabilesc cu aprobarea Consiliului Director;
- ❖ Data și modul de anunțare a rezultatelor procesului de selecție (notificarea solicitanților, publicarea Raportului de Selecție);
- ❖ Datele de contact ale GAL unde solicitanții pot obține informații detaliate;
- ❖ Alte informații pe care GAL le consideră relevante (ex.: detalii despre monitorizarea plăților).

Aceste informatii vor fi prezentate de catre GAL in apelurile de selectie – varianta detaliata, publicata pe pagina de internet a GAL-ului si disponibila, pe suport tiparit si electronic (CD ROM/DVD) la sediul GAL-ului.

Pentru variantele publicate in presa scrisa / presa online / mass media si in variantele afisate la sediile primariilor UAT membre in GAL, se vor prezenta variante simplificate ale anuntului de selectie, care sa cuprinda urmatoarele informatii:

ASOCIATIA GAL PLAIURILE OLTULUI

	PROCEDURĂ OPERAȚIONALĂ	Cod document PO 04.2017 – <i>Versiunea 02</i>	
	PROCEDURA DE EVALUARE SI SELECTIE A PROIECTELOR	Pag./Total pag.	Pagină 19 din 65
		Data:	04.09.2018

- ❖ Data lansării apelului de selecție (data începerii sesiunii);
- ❖ Măsura lansată prin apelul de selecție - cu tipurile de beneficiari eligibili;
- ❖ Fondurile disponibile pentru măsura respectivă;
- ❖ Suma maximă nerambursabilă care poate fi acordată pentru un proiect;
- ❖ Data limită de primire a proiectelor și locul depunerii proiectelor;
- ❖ Precizarea că informații detaliate privind accesarea și derularea măsurii sunt cuprinse în ghidul solicitantului elaborat de GAL pentru măsura respectivă cu trimitere la site-ul GAL Plaiurile Oltului;
- ❖ Date de contact pentru informații suplimentare;
- ❖ Disponibilitatea la sediul GAL a unei versiuni electronice și pe suport tipărit a informațiilor detaliate aferente măsurilor lansate.

Reprezentantul CDRJ va verifica și va aviza modul în care Asociația GAL Plaiurile Oltului organizează și lansează fiecare apel de selecție, în baza următoarelor criterii, conform *Formularului de verificare a apelului de selecție*:

CRITERIU DE VERIFICARE – ORGANIZAREA APELULUI DE SELECTIE

Documentele de accesare sunt aprobate de conducerea GAL

Se verifică dacă documentele de accesare (Ghidurile, proceduri, anexe, formulare) aferente măsurilor ce vor fi lansate sunt aprobate de Adunarea Generală a GAL/Consiliul Director al GAL (AGA/CD)/Reprezentant legal, în conformitate cu prevederile statutare și procedurile interne ale GAL.

Prevederile din Ghidul Solicitantului corespund cu prevederile din fișa măsurii din SDL

Se verifică dacă Ghidurile Solicitantului respectă prevederile din fișa măsurii în special în ceea ce privește tipul de beneficiari, condiții de eligibilitate, criteriile de selecție, acțiuni eligibile etc..

Ghidul Solicitantului respectă prevederile specifice tipurilor de operațiuni finanțate prin măsură

Se verifică dacă Ghidurile Solicitantului respectă prevederile specifice din Ghidul de implementare a sub-măsurii 19.2 "Sprijin pentru implementarea acțiunilor în cadrul Strategiei de Dezvoltare Locală".

Alocarea financiară a sesiunii este în conformitate cu planul de finanțare aprobat de DGDR AM PNDR.

Se verifică dacă alocarea financiară a sesiunii este mai mică sau egală cu alocarea financiară pe măsura respectivă (componenta A+B) din planul de finanțare aprobat de DGDR AM PNDR. În cazul în care au existat realocări financiare/finanțări ale proiectelor care vizează măsura respectivă, se verifică dacă alocarea financiară a sesiunii este în conformitate cu alocarea

ASOCIATIA GAL PLAIURILE OLTULUI

	PROCEDURĂ OPERAȚIONALĂ	Cod document PO 04.2017 – Versiunea 02	
	PROCEDURA DE EVALUARE SI SELECTIE A PROIECTELOR	Pag./Total pag.	Pagină 20 din 65
		Data:	04.09.2018

disponibilă.

În cazul în care anterior au fost lansate sesiuni, se verifică dacă alocarea financiară corespunde cu suma disponibilă în urma selectării/finanțării proiectelor, conform Raportului de Selecție aprobat.

Cererea de finanțare cuprinde elementele minime din modelul cadru indicat în Anexa 1 la Ghidul de implementare a sub-măsurii 19.2

Se verifică dacă cererea de finanțare corespunde cu încadrarea/corespondența din ”Anexa 1 - Corelarea tipurilor de acțiuni eligibile în cadrul Sub-măsurii 19.2 cu modelul-cadru de cerere de finanțare specifică măsurilor clasice finanțate prin PNDR 2014-2020 în funcție de obiectivul proiectului și tipul de beneficiar”.

Modelul-cadru de cerere de finanțare este adaptat specificului măsurii

Se verifică dacă modelul-cadru de cerere de finanțare este adaptat în funcție de condițiile descrise în fișa măsurii din SDL și prevederile aplicabile tipurilor de operațiuni specifice măsurii din Ghidul de implementare a sub-măsurii 19.2 ”Sprijin pentru implementarea acțiunilor în cadrul Strategiei de Dezvoltare Locală”.

În cazul în care măsura o impune, se vor pune la dispoziția solicitantului toate tipurile de cereri de finanțare care pot fi utilizate în funcție de tipul proiectului.

Fișa de evaluare a eligibilității proiectelor este adaptată specificului măsurii

Se verifică dacă fișa de evaluare include:

- ✚ criteriile de eligibilitate din cadrul fișelor de verificare E1.2 specifice sub-măsurii 19.2, în funcție de tipul de operațiuni finanțate prin măsură.
- ✚ criteriile de eligibilitate suplimentare precizate în fișa măsurii din SDL (dacă este cazul).

Fișa de evaluare a criteriilor de selecție este în conformitate cu prevederile din SDL

În funcție de gradul de detaliu din fișa măsurii din SDL, se verifică următoarele:

- ✚ dacă în fișa măsurii au fost expuse criterii de selecție – se verifică dacă sunt preluate toate criteriile de selecție și expusă metodologia de verificare a acestora;
- ✚ dacă în fișa măsurii au fost expuse principii de selecție – se verifică dacă toate criteriile au fost stabilite în baza principiilor existente și dacă a fost expusă metodologia de verificare a acestora.

Structura Ghidului Solicitantului cuprinde minimum de informații necesare pentru accesarea sprijinului

Se verifică dacă Ghidul Solicitantului cuprinde informații detaliate privind:

- ✚ depunerea proiectelor,
- ✚ procesul de evaluare și selecție,
- ✚ categoriile de beneficiari,
- ✚ costurile eligibile și neeligibile,
- ✚ termene-limită și condiții pentru depunerea cererilor de plată a avansului și a celor aferente

ASOCIATIA GAL PLAIURILE OLTULUI

	PROCEDURĂ OPERAȚIONALĂ	Cod document PO 04.2017 – Versiunea 02	
	PROCEDURA DE EVALUARE SI SELECTIE A PROIECTELOR	Pag./Total pag.	Pagină 21 din 65
		Data:	04.09.2018

tranșelor de plată,

✚ tipurile de documente, avize, autorizații sau studii, după caz, pe care solicitanții sau beneficiarii trebuie să le prezinte.

Procedura de evaluare și selecție este elaborată în conformitate cu prevederile SDL

Se verifică dacă informațiile cuprinse în procedura de evaluare și selecție corespund cu prevederile capitolului XI - ”Procedura de evaluare și selecție a proiectelor depuse în cadrul SDL” și/sau din Regulamentul de Organizare și Funcționare specific GAL din Capitolul IX din SDL.

Procedura de evaluare și selecție cuprinde următoarele informațiile minime necesare pentru evaluarea proiectelor

Se verifică dacă procedura de evaluare și selecție cuprinde cel puțin următoarele:

✚ Perioada de depunere a proiectelor

Perioada de depunere a proiectelor se stabilește în funcție de modalitatea de desfășurare a sesiunilor (lunare, trimestriale, anuale, continue). Această perioadă ar putea fi limitată în cazul epuizării fondurilor sau poate fi condiționată de atingerea unui plafon din nivelul alocării sesiunii;

✚ Punctajul minim admis la finanțare (se va avea în vedere respectarea unui prag minim de selecție care va avea cel puțin valoarea criteriului/sub-criteriului de selecție cu punctajul cel mai mic);

✚ Primirea și evaluarea proiectelor depuse, inclusiv termenele stabilite;

✚ Perioada de elaborare a raportului de evaluare;

✚ Modalitatea de desfășurare a procesului de selecție a proiectelor;

✚ Componenta și obligațiile comitetului de selecție și a comitetului de soluționare a contestațiilor;

✚ Desfășurarea procedurii de soluționare a contestațiilor, inclusiv perioada și locația de depunere a contestațiilor;

✚ Perioada de elaborare a raportului de soluționare a contestațiilor și a raportului de selecție.

Atenție! Procedura de evaluare și selecție poate fi inclusă sub forma unui capitol distinct în Ghidurile Solicitantului elaborate de GAL pentru măsurile din SDL sau poate fi un document aplicabil unei măsuri/tuturor măsurilor, prezentat ca anexă.

Se respectă durata minimă a unei sesiuni de 30 zile calendaristice

Se verifică dacă durata sesiunii de depunere a proiectelor este de minimum 30 de zile calendaristice.

Se acceptă ca durata sesiunii de depunere să fie de 10 zile calendaristice numai în situația în care apelul de selecție va conține toate prevederile și informațiile care au făcut obiectul ultimului apel de selecție pe măsura respectivă, inclusiv punctajele pentru criteriile de selecție, cu excepția alocării financiare/sesiune.

Informațiile conținute în apel sunt corecte și în concordanță cu Strategia de Dezvoltare

ASOCIATIA GAL PLAIURILE OLTULUI

	PROCEDURĂ OPERAȚIONALĂ	Cod document PO 04.2017 – Versiunea 02	
	PROCEDURA DE EVALUARE SI SELECTIE A PROIECTELOR	Pag./Total pag.	Pagină 22 din 65
		Data:	04.09.2018

Locală aprobată.

Se verifică dacă informațiile cuprinse în apelul de selecție sunt în conformitate cu prevederile fișei măsurii din SDL, PNDR 2014-2020 și legislația națională și europeană specifică, respectiv prevederile din Ghidul solicitantului elaborat de către GAL pentru măsura respectivă.

Structura apelului de selecție în variantă detaliată respectă conținutul minim prevăzut în Ghidul de implementare aferent sub-măsurii 19.2

Se verifică dacă varianta detaliată a apelului conține următoarele:

- ✚ Data lansării apelului de selecție;
- ✚ Data limită de depunere a proiectelor;
- ✚ Locul și intervalul orar în care se pot depune proiectele;
- ✚ Fondul disponibil – alocat în acea sesiune;
- ✚ Modelul/modelele de cerere de finanțare ce vor fi utilizate de solicitanți (versiune editabilă);
- ✚ Documentele justificative pe care trebuie să le depună solicitantul odată cu depunerea proiectului în conformitate cu cerințele fișei măsurii din SDL și ale Ghidului solicitantului elaborat de către GAL pentru măsura respectivă. Se vor menționa și documentele justificative pe care trebuie să le depună solicitantul în vederea punctării criteriilor de selecție;
- ✚ Cerințele de eligibilitate pe care trebuie să le îndeplinească solicitantul, inclusiv metodologia de verificare a acestora;
- ✚ Procedura de selecție aplicată de Comitetul de Selecție al GAL;
- ✚ Criteriile de selecție cu punctajele aferente, punctajul minim (se va avea în vedere respectarea unui prag minim de selecție care va avea cel puțin valoarea criteriului/sub-criteriului de selecție cu punctajul cel mai mic) pentru selectarea unui proiect și criteriile de departajare ale proiectelor cu același punctaj, inclusiv metodologia de verificare a acestora. Punctajele aferente fiecărui criteriu de selecție se stabilesc cu aprobarea Adunării Generale a Asociațiilor/Consiliului Director (AGA/CD);
- ✚ Data și modul de anunțare a rezultatelor procesului de selecție (notificarea solicitanților, publicarea Raportului de Selecție);
- ✚ Datele de contact ale GAL unde solicitanții pot obține informații detaliate;
- ✚ Alte informații pe care GAL le consideră relevante (ex.: detalii despre monitorizarea plăților).

Structura apelului de selecție în variantă simplificată respectă conținutul minim prevăzut în Ghidul de implementare aferent sub-măsurii 19.2

Se verifică dacă variantele simplificate ale anunțului de selecție, ce se vor publica în presă scrisă/presă online/mass media și în variantele ce se vor afișa la sediile primăriilor UAT membre în GAL, precum și pe site-ul GAL, cuprind următoarele informații:

- ✚ Data lansării apelului de selecție;
- ✚ Măsura lansată prin apelul de selecție – cu tipurile de beneficiari eligibili;
- ✚ Fondurile disponibile pentru măsura respectivă;
- ✚ Suma maximă nerambursabilă care poate fi acordată pentru un proiect;

ASOCIATIA GAL PLAIURILE OLTULUI			
	PROCEDURĂ OPERAȚIONALĂ	Cod document PO 04.2017 – <i>Versiunea 02</i>	
	PROCEDURA DE EVALUARE SI SELECTIE A PROIECTELOR	Pag./Total pag.	Pagină 23 din 65
		Data:	04.09.2018

- ✚ Data limită de primire a proiectelor și locul unde se pot depune proiectele;
- ✚ Precizarea că informații detaliate privind accesarea și derularea măsurii sunt cuprinse în Ghidul solicitantului elaborat de GAL pentru măsura respectivă, cu trimitere la pagina de internet a GAL;
- ✚ Datele de contact unde solicitanții pot obține informații suplimentare;
- ✚ Disponibilitatea la sediul GAL a unei versiuni pe suport tipărit a informațiilor detaliate aferente măsurilor lansate.

Tabelul. 2 – Formular de verificare a apelului de selectie utilizat de CDRJ

4.3 Completarea si depunerea cererii de finantare

Potentialii beneficiari si personalul GAL vor utiliza ghidul solicitantului si anexele aferente masurii in cadrul careia se incadreaza proiectele, in vigoare la data lansarii Apelului de selectie de catre GAL, disponibile in mod gratuit la sediul GAL in format electronic si tiparit, precum si pe site-ul Asociatiei GAL Plaiurile Oltului, www.galplaiurileoltului.org.ro.

Solicitantul, informat cu explicatiile mentionate in ghidul solicitantului, completeaza formularul de cerere de finantare si anexeaza documentele administrative si tehnice care sunt mentionate in aceasta. Solicitantul va putea sa apeleze, daca doreste, la consultanti, pentru intocmirea documentatiei tehnice si completarea cererii de finantare si va depune proiectul la sediul GAL, sub forma cererii de finantare si a documentelor anexa, atasate acesteia.

Echipele tehnice a GAL nu ofera servicii de consultanta potentialilor beneficiari, doar asigură suportul necesar solicitanților pentru completarea cererilor de finanțare, privind aspectele de conformitate pe care aceștia trebuie să le îndeplinească. Responsabilitatea completării cererii de finanțare în conformitate cu Ghidul aferent măsurii aparține exclusiv solicitantului.

Asociatia GAL Plaiurile Oltului informeaza si aneameaza potentialii beneficiari sa depuna proiecte in vederea finantarii, dar nu intocmeste proiectele acestora si nici nu le verifica inaintea depunerii lor, asigurand astfel sanse egale tuturor potentialilor beneficiari.

Cererile de finantare utilizate de solicitanti vor fi cele disponibile pe site-ul GAL la momentul lansarii apelului de selectie (format editabil).

Cererea de finantare se va redacta pe calculator, in limba romana si trebuie insotita de anexele prevazute in modelul standard. Anexele cererii de finantare fac parte integranta din aceasta. Documentele obligatorii de anexat la momentul depunerii cererii de finantare vor fi cele precizate in modelul-cadru. Completarea Cererii de finantare, inclusiv a anexelor acesteia, se va face conform modelului standard adaptat de Asociatia GAL Plaiurile Oltului. Modificarea modelului standard de catre solicitant (eliminarea, renumerotarea sectiunilor, anexarea documentelor suport in alta ordine decat cea specificata etc.) poate conduce la respingerea Dosarului Cererii de Finantare.

Cererea de finantare trebuie completata intr-un mod clar si coerent pentru a inlesni procesul

ASOCIATIA GAL PLAIURILE OLTULUI			
	PROCEDURĂ OPERAȚIONALĂ	Cod document PO 04.2017 – <i>Versiunea 02</i>	
	PROCEDURA DE EVALUARE SI SELECTIE A PROIECTELOR	Pag./Total pag.	Pagină 24 din 65
		Data:	04.09.2018

de evaluare al acestuia. In acest sens, se vor furniza numai informatiile necesare si relevante, care vor preciza modul in care va fi atins scopul proiectului, avantajele ce vor rezulta din implementarea acestuia si in ce masura proiectul contribuie la realizarea obiectivelor Strategiei de Dezvoltare Locala.

“Dosarul cererii de finantare” cuprinde cererea de finantare, impreuna cu documentele atasate (anexe la aceasta). Atat documentele in copie atasate la exemplarul original, cat si cele doua copii ale proiectului depus vor avea mentiunea “conform cu originalul”, stampila solicitantului si semnatura reprezentantului legal. Dosarul cererii de finantare, in original, se multiplica de catre solicitant in 2 exemplare pe suport de hartie. De asemenea, dosarul original se scaneaza realizandu-se 3 copii electronice (pe suport CD/DVD) la care se adauga formularul cererii de finantare in format editabil.

Dosarul cererii de finantare contine cererea de finantare, insotita de anexele administrative conform listei documentelor, legate si sigilate intr-un singur dosar, astfel incat sa nu permita detasarea si / sau inlocuirea documentelor.

Cererea de finantare se depune la GAL in format letric in 3 (trei) exemplare - un original si doua copii, precum si in format electronic (CD/DVD - care va cuprinde scan-ul dosarului cererii de finantare si cererea de finantare in format editabil). Exemplarele vor fi marcate clar, pe coperta, in partea superioara dreapta, cu "ORIGINAL", respectiv "COPIE". Un exemplar "COPIE" va fi returnat solicitantului dupa inregistrare.

Documentele (originalul si doua copii) sunt depuse la sediul Asociatiei GAL Plaiurile Oltului, personal de catre reprezentantul legal, asa cum este precizat in formularul cerere de finantare sau de catre un imputernicit al reprezentantului legal, prin procura legalizata (in original). Solicitantul se asigura ca are un exemplar al Cererii de finantare cu numar de inregistrare acordat de personalul GAL la depunerea proiectului.

4.4 Primirea, verificarea conformitatii si inregistrarea cererii de finantare

4.4.1 Primirea cererii de finantare

Proiectele vor putea fi depuse in perioada mentionata in Anuntul de Lansare a Apelului de Selectie disponibil pe pagina web www.galplaiurileoltului.org.ro, la sediul GAL si la sediile autoritatilor publice locale partenere (variantea simplificata). Eventuale prelungiri ale perioadei de primire a proiectelor vor fi comunicate in timp util publicului si vor putea fi consultate pe pagina web a GAL, la sediul GAL si la sediile autoritatilor publice locale partenere (variantea simplificata).

In perioada desfasurarii apelului de selectie, potențialul beneficiar depune proiectul la sediul Asociatiei GAL Plaiurile Oltului din comuna Dobrun, str. Principala nr. 17, cam. 6, jud Olt, in intervalul orar 8:00 - 16:00, sub forma cererii de finanțare și a documentelor anexă, atașate cererii de finanțare.

ASOCIATIA GAL PLAIURILE OLTULUI

	PROCEDURĂ OPERAȚIONALĂ	Cod document PO 04.2017 – Versiunea 02	
	PROCEDURA DE EVALUARE SI SELECTIE A PROIECTELOR	Pag./Total pag.	Pagină 25 din 65
		Data:	04.09.2018

Angajatul GAL inregistreaza cererea de finantare in Registrul de intrari - iesiri si aplica un numar de inregistrare pe prima pagina a proiectului, inclusiv pe exemplarul care ramane in posesia solicitantului. Numarul de inregistrare va fi alocat in ordinea depunerii proiectelor. Numarul de inregistrare alocat este diferit de numarul de inregistrare atribuit cererii de finantare. Numarul cererii de finantare este atribuit de catre OJFIR/CRFIR.

Dupa inregistrare, documentatia primita de la solicitant este transmisa pentru verificarea conformitatii angajatilor GAL cu atributii in acest sens.

Solicitantul va fi instiintat dupa finalizarea verificarii in privinta conformitatii. In cazul in care cererea de finantare este neconforma, solicitantului i se explica motivele neconformitatii si i se inmaneaza un exemplar original al fisei de verificare. In cazul in care solicitantul nu accepta sa depuna si documentele originale, acestea vor fi verificate de angajatul GAL la finalizarea verificarii conformitatii, in prezenta solicitantului.

4.4.2 Acceptarea / neacceptarea cererii de finantare pentru verificare

Pentru a stabili daca cererea de finantare este acceptata pentru verificare, angajatul GAL responsabil verifica Registrul cererilor de finantare neconforme si Registrul cererilor de finantare conforme.

a) Verificare in Registrul cererilor de finantare neconforme

Aceasi cerere de finantare poate fi declarata neconforma de maximum doua ori in cadrul aceluasi apel de selectie. Angajatul GAL responsabil va verifica in Registrul cererilor de finantare neconforme daca acelasi solicitant a depus aceeasi cerere de finantare de doua ori in perioada aceluasi apel de selectie si a fost declarata neconforma de fiecare data. Daca solicitantul se regaseste in situatia prezentata, angajatul GAL responsabil va inceta verificarea conformitatii la acest stadiu, cererea de finantare nefiind acceptata pentru verificarea ulterioara a criteriilor de conformitate, completand in Fisa de evaluare conformitate si incadrare in masura informatiile preluate din Registrul cererilor de finantare neconforme.

Dupa aceasta vor fi derulate toate etapele procedurale specifice pentru cererile de finantare neconforme (pct. 4.4.4 Inregistrarea). Registrul cererilor de finantare neconforme se completeaza manual la nivelul GAL cu informatii preluate din cererea de finantare si Fisa de evaluare conformitate si incadrare in masura.

b) Verificare in Registrul cererilor de finantare conforme

Solicitantul care a renuntat, in cursul procesului de evaluare, la o cerere de finantare conforma, nu o mai poate redepona in cadrul aceluasi apel de selectie.

Angajatul GAL responsabil verifica in Registrul cererilor de finantare conforme daca acelasi solicitant a depus aceeasi cerere de finantare in perioada apelului de selectie si a fost declarata conforma si daca s-a inregistrat o renuntare sau retragere a cererii de finantare. Daca solicitantul se regaseste in Registrul Cererilor de finantare conforme, angajatul GAL responsabil va opri

ASOCIATIA GAL PLAIURILE OLTULUI			
	PROCEDURĂ OPERAȚIONALĂ	Cod document PO 04.2017 – Versiunea 02	
	PROCEDURA DE EVALUARE SI SELECTIE A PROIECTELOR	Pag./Total pag.	Pagină 26 din 65
		Data:	04.09.2018

verificarea conformitatii la acest stadiu, cererea de finantare nefiind acceptata pentru verificarea ulterioara a criteriilor de conformitate. Daca solicitantul se regaseste in situatia prezentata, angajatul GAL responsabil va inceta verificarea conformitatii la acest stadiu, cererea de finantare nefiind acceptata pentru verificarea ulterioara a criteriilor de conformitate, completand in Fisa de evaluare conformitate si incadrare in masura informatiile preluate din Registrul cererilor de finantare conforme.

Dupa aceasta vor fi derulate toate etapele procedurale specifice pentru cererile de finantare neconforme (pct. 4.4.4 Inregistrarea). Registrul cererilor de finantare neconforme se completeaza manual la nivelul GAL cu informatii preluate din cererea de finantare si Fisa de evaluare conformitate si incadrare in masura.

Pentru cererile de finantare acceptate spre verificare (nu se regasesc in niciuna din situatiile mentionate la pct. 4.4.2 a) si b)) angajatul GAL responsabil va proceda la verificarile etapei urmatoare.

4.4.3 Verificarea conformitatii Cererii de finantare

Controlul conformitatii consta in verificarea cererii de finantare urmarindu-se urmatoarele aspecte: daca este corect completata, prezentata pe suport de hartie si in format electronic si daca anexele tehnice si administrative sunt cele cerute in partea E a formularului cererii de finantare.

Angajatul GAL care verifica conformitatea va verifica pe suportul electronic (CD/DVD) existenta documentelor aferente dosarului cererii de finantare (scanate) si cererea de finantare in format editabil.

Angajatul GAL responsabil va verifica daca fiecare exemplar al dosarului cererii de finantare a fost legat, sigilat, paginat si opisat, cu toate paginile numerotate manual in ordine crescatoare de la „1 la n” in partea dreapta sus a fiecarui document, unde n este numarul total al paginilor din dosarul complet inclusiv documentele anexate, astfel incat sa nu permita detasarea si/sau inlocuirea documentelor.

Exemplarul original va avea in scris pe coperta, in partea superioara dreapta, mentiunea “ORIGINAL”. Copiile documentelor originale care raman in posesia solicitantului (ex: act de proprietate, bilant contabil vizat de Administratia Financiara) trebuie sa contina mentiunea „conform cu originalul”, stampila solicitantului si semnatura reprezentantului legal. Exemplarele - copie vor avea in scris pe coperta, in partea superioara dreapta, mentiunea “COPIE”.

Dupa finalizarea etapei de verificare a conformitatii, Fisa de evaluare conformitate si incadrare in masura va fi inclusa in dosarul administrativ al cererii de finantare.

Numarul de inregistrare al Cererii de finantare se completeaza doar la nivelul OJFIR/CRFIR!

ASOCIATIA GAL PLAIURILE OLTULUI

	PROCEDURĂ OPERAȚIONALĂ	Cod document PO 04.2017 – Versiunea 02	
	PROCEDURA DE EVALUARE SI SELECTIE A PROIECTELOR	Pag./Total pag.	Pagină 27 din 65
		Data:	04.09.2018

Nota!

Pentru oricare masura inclusa in SDL, Asociatia GAL Plaiurile Oltului poate selecta proiecte ale solicitantilor ce vor fi implementate in totalitate sau partial in orase care fac parte din teritoriul GAL, respectiv orasul Piatra Olt.

Pentru operatiunile de interes public ce vizeaza minoritati si infrastructură socială pentru comunitate și teritoriu, identificate în SDL, GAL are obligația de a lansa apeluri de selecție adresate entităților interesate. Dacă până la finalul anului 2018, în urma lansării apelurilor de selecție nu este selectat niciun proiect, GAL are obligația de a aplica ca solicitant în prima sesiune pe care o va deschide în anul 2019 pentru măsurile respective, sub rezerva aplicării măsurilor de evitare a conflictului de interese și cu condiția ca eligibilitatea GAL, ca beneficiar al măsurii respective, să fie menționată în fișa tehnică din SDL. În acest caz, GAL va externaliza evaluarea proiectelor depuse în cadrul apelului în care GAL aplică ca solicitant către o entitate independentă. În situația în care o parte dintre membrii Comitetului de selecție au participat la elaborarea proiectului, aceștia nu vor lua parte la procesul de selecție și nu vor semna Raportul de selecție. Pentru aceste proiecte, în etapa de evaluare, AFIR va realiza verificări suplimentare și se va asigura de faptul că s-au aplicat corespunzător criteriile de eligibilitate și selecție stabilite în cadrul SDL.

➤ **Erori de forma**

In cazul in care angajatul GAL responsabil va descoperi erori de forma ca urmare a completarii cererii de finantare de catre solicitant ii va cere acestuia sa le remedieze, prin solicitare de informatii suplimentare.

➤ **Verificarea „4 ochi”**

Toate verificarile efectuate de catre angajatii GAL vor respecta principiul de verificare “4 ochi”, respectiv vor fi semnate de catre 2 angajati - un angajat care completeaza si un angajat care verifica.

Conform prevederilor art. 34 din Regulamentul (UE) nr. 1303/2013, GAL are obligatia de a-si asuma evaluarea si selectia proiectelor, prin semnarea de catre cel putin doi angajati GAL a fiselor de evaluare si selectie a proiectelor depuse la GAL, inclusiv in cazul in care sunt externalizate activitatile de evaluare. Constituie o exceptie masurile la care GAL este solicitant, caz in care externalizarea serviciului de evaluare catre o entitate independenta este obligatorie, iar fisele de evaluare si selectie vor fi completate de entitatea care a realizat evaluarea.

Pentru toate proiectele evaluate la nivel de GAL, evaluatorii, stabiliti cu respectarea prevederilor SDL, vor verifica eligibilitatea proiectelor si vor acorda punctajele aferente fiecărei cereri de finantare. Toate verificarile se realizeaza in baza fiselor de verificare elaborate la nivelul GAL, datate si semnate de catre cel putin doi angajati ai GAL cu atributii in acest sens, pentru

ASOCIATIA GAL PLAIURILE OLTULUI

	PROCEDURĂ OPERAȚIONALĂ	Cod document PO 04.2017 – Versiunea 02	
	PROCEDURA DE EVALUARE SI SELECTIE A PROIECTELOR	Pag./Total pag.	Pagină 28 din 65
		Data:	04.09.2018

respectarea principiului de verificare ”4 ochi” si confidentialitatea datelor din cadrul proiectului.

In scopul verificarii „4 ochi” se va desemna un al doilea responsabil verificator din cadrul GAL, care va verifica munca primului. Daca acesta lipseste sau nu este disponibil, verificarea va fi efectuata de un alt angajat, conform dispozitiilor GAL de inlocuire in situatii speciale.

In urma verificarii, acesta contrabifeaza Fisa de evaluare conformitate si incadrare in masura, respectandu-se astfel principiul “4 ochi”.

➤ **Medierea**

Daca exista divergente intre cei doi angajati GAL responsabili cu verificarea conformitatii, acestea sunt mediate / rezolvate de un alt angajat GAL, desemnat in acest sens. Acesta va taia cu o linie orizontala decizia privind conformitatea cererii de finantare de la Sectiunea D - Concluzia verificarii conformitatii din Fisa de evaluare conformitate si incadrare in masura cu care nu este de acord, semneaza si mentioneaza data cand s-a efectuat verificarea. Pentru precizari privind decizia sa, se va completa rubrica Observatii din Sectiunea D - Concluzia verificarii conformitatii a aceluiasi formular.

➤ **Finalizarea conformitatii**

Daca documentele originale vor ramane in posesia solicitantului, angajatul GAL va verifica in prezenta acestuia conformitatea documentelor “copie” cu documentele originale si va bifa in casutele corespunzatoare din Fisa de evaluare conformitate si incadrare in masura.

Dupa finalizarea verificarii conformitatii documentelor, angajatul GAL care a verificat cererea de finantare instiinteaza solicitantul daca cererea de finantare este conforma sau i se explica cauzele neconformitatii. Solicitantului i se inmaneaza documentele originale si semneaza Fisa de evaluare conformitate si incadrare in masura.

Nota!

Termenul maxim de realizare a verificarilor de conformitate este de 7 zile lucratoare.

În cazul în care, în oricare din etapele de verificare, se constată erori de formă (de ex.: omisiuni privind bifarea anumitor casete - inclusiv din Cererea de finanțare, lipsa semnăturii pe anumite pagini, atașării unor documente obligatorii specifice proiectului propus sau prezentarea unor documente neconforme, care nu respecta modelul standard), expertul GAL poate solicita documente sau informații suplimentare solicitantului. Expertii GAL pot solicita documente și informații suplimentare solicitantului, termenul de raspuns fiind de maximum 5 (cinci) zile lucratoare de la momentul luarii la cunostinta de catre solicitant, dar nu mai mult de 7 (sapte) zile lucratoare de la comunicare, in cazul lipsei confirmării de primire. Prin exceptie, in cazul în care solicitarea de informații suplimentare vizează prezentarea de către solicitant a unui document emis de o instituție publică, solicitantul va prezenta dovada demersului făcut la instituția respectivă în termenul precizat în adresă, urmând ca acesta să depună documentul

ASOCIATIA GAL PLAIURILE OLTULUI			
	PROCEDURĂ OPERAȚIONALĂ	Cod document PO 04.2017 – Versiunea 02	
	PROCEDURA DE EVALUARE SI SELECTIE A PROIECTELOR	Pag./Total pag.	Pagină 29 din 65
		Data:	04.09.2018

imediat după eliberarea acestuia de către instituția publică în termenele legale sau procedurale specifice instituției respective.

În lipsa unei confirmări, în cazul în care solicitarea se face pe cale poștală, se va transmite prin intermediul unei scrisori recomandate, cu confirmare de primire și se consideră primită de destinatar la data menționată de oficiul poștal primitor pe această confirmare. Dacă solicitarea este transmisă prin e-mail sau fax, aceasta se consideră primită în prima zi lucrătoare după ziua în care a fost expeditată. În calcularea perioadei nu se vor lua în considerare data luării la cunoștință/ data comunicării în cazul lipsei confirmării de primire și data transmiterii răspunsului către GAL.

In cazul solicitării de informații suplimentare termenul de realizare a verificărilor de conformitate se va prelungi cu termenul de răspuns al solicitantului.

In cazul în care potențialii beneficiari depun proiecte în ultimele 6 zile ale sesiunii și personalul GAL nu poate realiza conformitatea dosarului, aceștia își asumă riscul de a nu putea redepona o cerere care ar rezulta neconforma ulterior închiderii apelului de selecție. Asadar, este responsabilitatea solicitanților de a depune proiecte în timp util, pentru a beneficia de posibilitatea redeponării proiectului.

4.4.4 Inregistrarea

Dupa verificarea conformitatii proiectului pot exista doua variante:

a) Cererea de finantare este declarata neconforma.

Fisa de evaluare conformitate si incadrare in masura este inregistrata de angajatul GAL care a efectuat verificarea in Registrul cererilor de finantare neconforme; angajatul GAL completeaza « N » in numarul de inregistrare din Fisa de evaluare conformitate si incadrare in masura (caseta destinata acestei mentiuni). Solicitantul semneaza Fisa de evaluare conformitate si incadrare in masura care se intocmeste in 2 exemplare originale din care unul va fi dat solicitantului, iar cel de-al doilea se arhiveaza impreuna cu dosarul cererii de finantare. In cazul in care solicitantul refuza sa semneze fisa, angajatul GAL completeaza in dreptul reprezentantului legal – „refuza sa semneze”, semneaza si inscrie data respectiva.

Solicitantul va primi dosarul cererii de finantare neconforma (original) si un exemplar original al Fisei de evaluare conformitate si incadrare in masura care atesta neconformitatea. Copia dosarului cererii de finantare va ramane la GAL.

b) Cererea de finantare este declarata conforma.

Fisa de evaluare conformitate si incadrare in masura se inregistreaza de catre angajatul GAL care a efectuat verificarea in Registrul cererilor de finantare conforme si completeaza « F » in numarul de inregistrare (caseta destinata acestei mentiuni). Solicitantul semneaza Fisa de evaluare

ASOCIATIA GAL PLAIURILE OLTULUI			
	PROCEDURĂ OPERAȚIONALĂ		Cod document PO 04.2017 – Versiunea 02
	PROCEDURA DE EVALUARE SI SELECȚIE A PROIECTELOR		Pag./Total pag. Pagină 30 din 65
			Data: 04.09.2018

conformitate si incadrare in masura, care se intocmeste in 3 exemplare din care unul va fi dat solicitantului, iar celelalte doua vor insoti dosarele administrative ale Cererilor de finantare, exemplarele original si copie.

Numărul de înregistrare privind încadrarea Cererii de finanțare (CF) la Asociația GAL Plaiurile Oltului este compus din următoarele caractere:

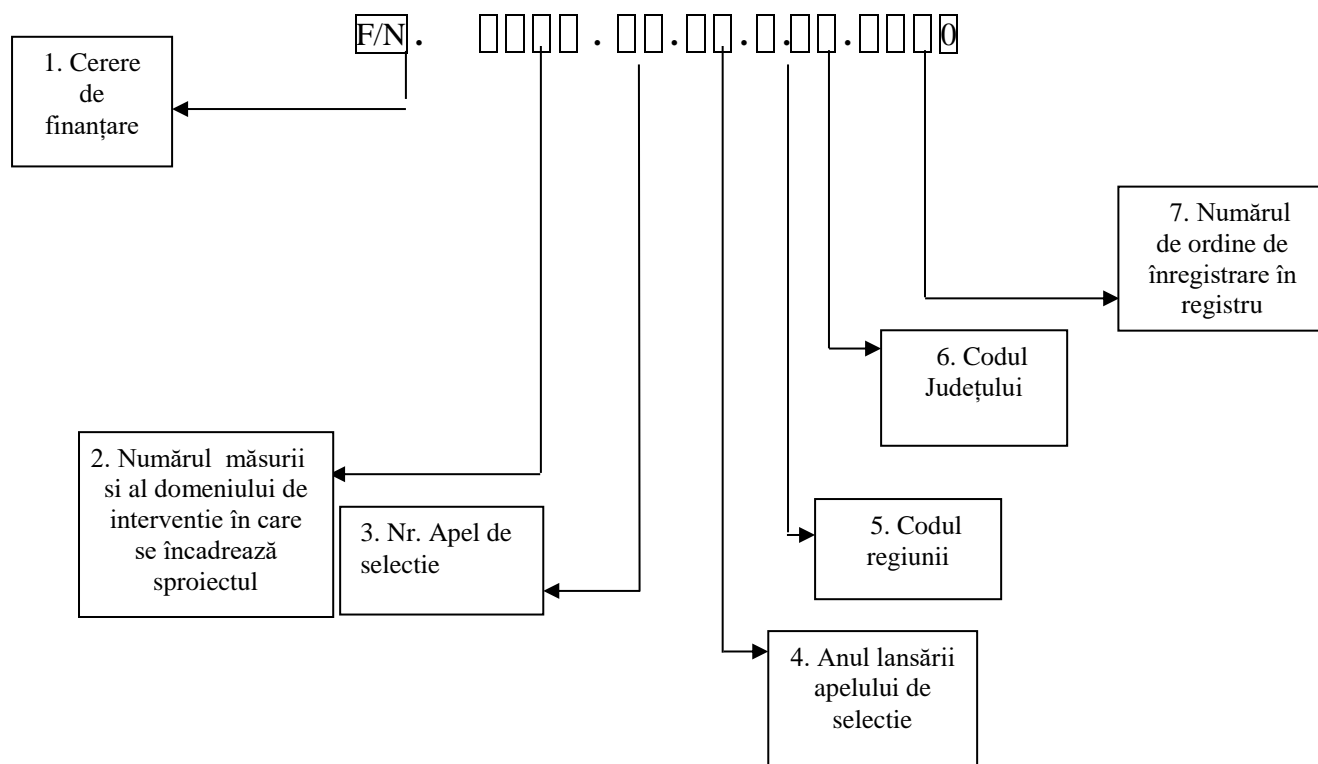

1. Tip cerere de finantare: F – pentru cereri conforme, N – pentru cereri neconforme;
2. Doua cifre/litere pentru masura (primele doua cifre reprezinta numarul masurii, celelalte doua reprezinta domeniul de investitie);
3. Doua cifre corespunzand numarului apelului de selectie;
4. Doua cifre care reprezinta ultimele doua cifre ale anului lansarii apelului de selectie (ex. 17 pentru 2017, 18 pentru 2018);
5. Codul regiunii va fi 4 (Regiunea Sud Vest)
6. Codului judetului, asa cum este precizat mai jos :

Cod	Judet
30	OLT
17	DOLJ

ASOCIATIA GAL PLAIURILE OLTULUI

	PROCEDURĂ OPERAȚIONALĂ	Cod document PO 04.2017 – Versiunea 02	
	PROCEDURA DE EVALUARE SI SELECTIE A PROIECTELOR	Pag./Total pag.	Pagină 31 din 65
		Data:	04.09.2018

7. Patru cifre corespunzatoare numarului cererii in ordinea inregistrarii in Registrul cererilor de finantare conforme/neconforme.

4.4.5 Renuntarea la cererea de finantare

Renuntarea la cererea de finantare se poate efectua de catre reprezentantul legal sau de un imputernicit prin procura legalizata (in original) al reprezentantului legal, in orice moment al verificarilor, prin intreruperea procesului evaluarii.

In acest caz, solicitantul sau reprezentantul solicitantului va inainta, la sediul GAL, o solicitare de renuntare la cererea de finantare. Solicitarea de renuntare, semnatata si stampilata, va fi inregistrata la GAL in Registrul de intrari-iesiri si aprobata de catre managerul de proiect al GAL.

Managerul de proiect va dispune angajatului GAL verificator intreruperea verificarii cererii de finantare pentru care s-a solicitat renuntarea la finantare si mentionarea retragerii in Registrul cererilor de finantare conforme si arhivarea acesteia. Dosarul original al cererii de finantare se va restitui solicitantului in baza unui proces-verbal de restituire semnat de ambele parti (se intocmeste in 2 exemplare originale).

4.4.6 Restituirea cererii de finantare

Un exemplar in copie al dosarului cererii de finantare este necesar sa ramana in arhiva GAL pentru ulterioare verificari (Audit, DCA, Curtea de Conturi, Comisia Europeana, eventuale contestatii etc.). La cererea solicitantului, i se restituie acestuia dosarul cererii de finantare in original, in caz de neconformitate sau de renuntare la cererea de finantare.

4.5 VERIFICAREA CRITERIILOR DE ELIGIBILITATE. VERIFICAREA IN TEREN A CERERILOR DE FINANTARE CONFORME

Verificarea criteriilor de eligibilitate se realizeaza pe baza Fisei de evaluare a eligibilitatii proiectului care va fi completata de catre angajatii GAL cu atributii in acest sens.

Verificarea eligibilitatii tehnice si financiare consta in:

- ❖ verificarea eligibilitatii solicitantului;
- ❖ verificarea conditiilor de eligibilitate ale proiectului.

Pe parcursul etapei de verificare a eligibilitatii se pot solicita beneficiarului clarificari referitoare la proiectul depus. Nu se vor lua in considerare clarificarile de natura sa modifice datele initiale ale proiectului depus. Cazurile in care expertul evaluator poate solicita informatii suplimentare sunt urmatoarele:

- in cazul in care documentul tehnic (Studiul de fezabilitate / Documentatia de Avizare a Lucrarilor de Interventii) contine informatii insuficiente pentru clarificarea unui criteriu de

ASOCIATIA GAL PLAIURILE OLTULUI

	PROCEDURĂ OPERAȚIONALĂ	Cod document PO 04.2017 – <i>Versiunea 02</i>	
	PROCEDURA DE EVALUARE SI SELECTIE A PROIECTELOR	Pag./Total pag.	Pagină 32 din 65
		Data:	04.09.2018

eligibilitate / selecție sau există informații contradictorii în interiorul lui ori față de cele menționate în Cererea de Finanțare.

- în cazul în care avizele, acordurile, autorizațiile au fost eliberate de către autoritățile emitente într-o formă care nu respectă protocoalele încheiate între AFIR și instituțiile respective.

- în cazul în care în bugetul indicativ (inclusiv devizele financiare și devizele pe obiect) există diferențe de calcul sau încadrarea categoriilor de cheltuieli eligibile/neeligibile nu este făcută corect.

- pentru criteriile de eligibilitate și selecție se pot solicita clarificări, documente suplimentare fără înlocuirea documentelor obligatorii la depunerea cererii de finanțare. Informațiile nesolicitate nu vor fi luate în considerare;

- necesitatea prezentării unor clarificări sau documente suplimentare, fără înlocuirea documentelor obligatorii la depunerea cererii de finanțare. Se acceptă orice informații și alte documente care certifică o stare existentă la momentul depunerii cererii de finanțare, care vin în susținerea și clarificarea informațiilor solicitate din documentele obligatorii existente la dosarul cererii de finanțare;

- în cazul în care expertul are o suspiciune legată de crearea unor condiții artificiale.

În urma acestor verificări pot exista următoarele situații:

- ❖ proiectul este neeligibil, caz în care solicitantul va fi instiintat cu privire la acest aspect, iar un exemplar al dosarului cererii de finanțare (originalul) va fi restituit solicitantului, în baza unui proces-verbal de restituire, încheiat în 2 exemplare, semnat de ambele părți;
- ❖ proiectul este eligibil, caz în care proiectul va trece la etapa de verificare a criteriilor de selecție.

Cererile de finanțare declarate neeligibile pot fi corectate / completate și reddepuse de către solicitant în cadrul următorului apel de selecție lansat de GAL pentru aceeași măsură.

Verificarea eligibilității cererilor de finanțare se realizează la nivelul GAL, în funcție de condițiile minime stabilite pentru fiecare măsură în cadrul ghidului solicitantului. Instrumentarea verificării eligibilității se va realiza de către aceiași experți care au realizat verificarea conformității. Experții GAL vor completa Fișa de evaluare a eligibilității proiectului, formular în baza căruia se realizează verificarea criteriilor generale de eligibilitate conform cerințelor fișei tehnice a măsurii respective. Expertul va realiza verificarea tuturor punctelor de eligibilitate și va completa integral formularul din această secțiune, indiferent de momentul în care constată neeligibilitatea cererii de finanțare. De asemenea, va justifica clar și detaliat motivele pentru care declară neeligibilă cererea de finanțare.

Pentru derularea unui proces de evaluare corect, GAL va transmite către OJFIR de care aparține o adresă prin care va solicita informații din bazele de date la care nu are acces. Aceste informații sunt necesare pentru evaluarea proiectelor și completarea fișelor de evaluare specifice. Experții Serviciului LEADER și Investiții Non-Agricole din cadrul OJFIR vor efectua verificările prin accesarea documentelor / bazelor de date ale AFIR și vor comunica către GAL, prin

ASOCIATIA GAL PLAIURILE OLTULUI

	PROCEDURĂ OPERAȚIONALĂ	Cod document PO 04.2017 – <i>Versiunea 02</i>	
	PROCEDURA DE EVALUARE SI SELECTIE A PROIECTELOR	Pag./Total pag.	Pagină 33 din 65
		Data:	04.09.2018

intermediul unei adrese de transmitere, rezultatele verificarilor în termen de maxim 2 (două) zile de la data înregistrării solicitării.

Angajatul GAL cu atribuții de verificare poate să solicite informații suplimentare solicitantului în etapa de verificare a eligibilității, dacă este cazul. Solicitățile de informații suplimentare pot fi adresate de câte ori se considera necesar prin intermediul formularului Fisa de solicitare a informațiilor suplimentare. Termenul de răspuns la solicitarea de informații suplimentare nu poate depăși 5 (cinci) zile lucrătoare de la momentul luării la cunoștință de către solicitant, dar nu mai mult de 7 (sapte) zile lucrătoare de la comunicare, în cazul lipsei confirmării de primire. În lipsa unei confirmări, în cazul în care solicitarea se face pe cale poștală, se va transmite prin intermediul unei scrisori recomandate, cu confirmare de primire și se consideră primită de destinatar la data menționată de oficiul poștal primitor pe această confirmare. Dacă solicitarea este transmisă prin e-mail sau fax, aceasta se consideră primită în prima zi lucrătoare după ziua în care a fost expediată. În calcularea perioadei nu se vor lua în considerare data luării la cunoștință/ data comunicării în cazul lipsei confirmării de primire și data trimiterii răspunsului către GAL.

Informațiile nesolicitate transmise prin intermediul formularului Fisa de solicitare a informațiilor suplimentare de către solicitant nu vor fi luate în considerare. De asemenea, nu se vor lua în considerare clarificările de natură să completeze / modifice datele inițiale ale proiectului depus. Clarificările admise vor face parte integrantă din cererea de finanțare, în cazul în care proiectul va fi selectat.

Angajații GAL implicați în procesul de evaluare a proiectelor pot realiza, dacă se considera necesar, vizita pe teren.

Fisele de evaluare a eligibilității proiectului trebuie să fie datate și să prezinte numele și semnatura a doi angajați din cadrul GAL, implicați în procesul de verificare și evaluare a proiectelor, cu atribuții în acest sens, incluse în fisa postului.

Toate verificarile efectuate de către angajații GAL vor respecta principiul de verificare "4 ochi", respectiv vor fi semnate de către 2 angajați - un angajat care completează și un angajat care verifică. Dacă există divergențe între cei doi angajați GAL responsabili cu verificarea eligibilității, acestea sunt mediate / rezolvate de un alt angajat GAL, desemnat în acest sens. Acesta va tăia cu o linie orizontală decizia privind eligibilitatea cererii de finanțare de la Secțiunea C – Decizia referitoare la eligibilitatea proiectului din Fisa de evaluare a eligibilității proiectului cu care nu este de acord, semnează și menționează data când s-a efectuat verificarea. Pentru precizări privind decizia sa, se va completa rubrica Observații din Secțiunea C – Decizia referitoare la eligibilitatea proiectului a aceluiași formular.

Toate fisele de verificare vor fi semnate numai de către angajații GAL, chiar dacă pentru efectuarea verificarilor acestia au beneficiat de consultanța sau suport tehnic extern.

Rezultatul etapei de verificare a eligibilității este completarea Fisei de evaluare a eligibilității proiectului, întocmită în 2 (două) exemplare originale, care va fi inclusă în dosarele

ASOCIATIA GAL PLAIURILE OLTULUI			
	PROCEDURĂ OPERAȚIONALĂ	Cod document PO 04.2017 – <i>Versiunea 02</i>	
	PROCEDURA DE EVALUARE SI SELECTIE A PROIECTELOR	Pag./Total pag.	Pagină 34 din 65
		Data:	04.09.2018

administrative ale Cererilor de finantare, exemplarele original si copie.

4.6 EVALUAREA CRITERIILOR DE SELECTIE. SELECTIA PROIECTELOR SI PUBLICAREA REZULTATELOR

Asociatia GAL Plaiurile Oltului va asigura transparenta procesului de selectie a proiectelor depuse. Selectia se realizeaza pe baza Fisei de evaluare a criteriilor de selectie, completata de angajatii GAL cu atributii in acest sens. Se vor respecta atat principiile de selectie formulate in SDL, cat si punctajele validate de Consiliul Director pentru fiecare criteriu in parte si punctajul minim care trebuie obtinut de un proiect pentru a putea fi selectat spre finantare. ***Punctajele minime admise la finantare difera in functie de fiecare masura si sunt prevazute in Ghidul solicitantului aferent masurii respective.*** Completarea Fisei de evaluare a criteriilor de selectie, respectiv acordarea punctajului aferent pentru indeplinirea unui criteriu de selectie in conformitate cu informatiile prezentate in cadrul proiectului depus intra in sarcina angajatilor care au efectuat evaluarea conformitatii si a conditiilor de eligibilitate. Fisa de evaluare a criteriilor de selectie se va intocmi in 2 (doua) exemplare originale si va fi inclusa in componenta dosarelor administrative ale Cererilor de finantare, exemplarele original si copie.

Punctajele acordate fiecărui criteriu de selecție, punctajul minim pentru selectarea unui proiect și metodologia de punctare, conform importanței lor, permit ierarhizarea cererilor de finanțare și derularea corespunzătoare a activității de evaluare/selectare. Pentru fiecare criteriu de selecție se va descrie în Ghidul Solicitantului aferent masurii modalitatea de acordare a punctajului, indiferent dacă punctajul se acordă integral sau proporțional. În cazul situațiilor în care punctajul total este același pentru mai multe proiecte, se detaliaza modalitatea de departajare a proiectelor depuse.

Toate proiectele declarate eligibile in etapa de verificare a conditiilor de eligibilitate vor intra in procesul de selectie, coordonat de Comitetul de Selectie a Proiectelor.

Nota!

Termenul maxim de realizare a verificarilor de eligibilitate (inclusiv vizita in teren) si selectie este de 60 zile lucratoare de la finalizarea perioadei de depunere a proiectelor. In termen de maxim 15 zile lucratoare de la realizarea evaluarilor de eligibilitate si selectie se va intocmi Lista proiectelor eligibile, neeligibile si neconforme (Raport de evaluare - Lista proiecte eligibile, neeligibile si neconforme) pentru fiecare masura.

Selectia proiectelor se efectuează de către GAL și parcurge, în mod obligatoriu, toate etapele prevăzute în Cap. XI al SDL – "Procedura de evaluare și selecție a proiectelor depuse în cadrul SDL" aprobată de către DGDR AM-PNDR, inclusiv etapa de soluționare a contestațiilor.

Toate verificările efectuate de către evaluatori (experți GAL) vor respecta principiul de

ASOCIATIA GAL PLAIURILE OLTULUI

	PROCEDURĂ OPERAȚIONALĂ	Cod document PO 04.2017 – Versiunea 02	
	PROCEDURA DE EVALUARE SI SELECTIE A PROIECTELOR	Pag./Total pag.	Pagină 35 din 65
		Data:	04.09.2018

verificare “4 ochi”, respectiv vor fi semnate de către doi experți angajați în cadrul GAL. În situația în care Asociația GAL Plaiurile Oltului este beneficiar al unor operațiuni ce vizează minorități și/sau infrastructură socială, verificarea va fi externalizată către o altă entitate. Fiecare persoană implicată în procesul de evaluare și selecție a proiectelor de la nivelul GAL (evaluatori, membrii Comitetului de Selecție a Proiectelor și membrii Comisiei de Soluționare a Contestațiilor) are obligația de a respecta prevederile OUG nr. 66/2011, cu modificările și completările ulterioare, privind evitarea conflictului de interese și prevederile Cap. XII al SDL – Descrierea mecanismelor de evitare a posibilelor conflicte de interese conform legislației naționale. În acest sens, premergător procesului de evaluare și selecție, persoanele implicate de la nivelul Asociației GAL Plaiurile Oltului (inclusiv experții cooptați, în cazul externalizării serviciilor de evaluare) vor completa o declarație pe proprie răspundere privind evitarea conflictului de interese.

Dacă pe parcursul implementării strategiei, în cadrul procesului de evaluare și selecție la nivelul GAL a unor proiecte, apar situații generatoare de conflict de interese, expertul GAL/expertul cooptat este obligat să se abțină de la luarea deciziei sau de la participarea pentru luarea unei decizii și să informeze managerul GAL, în vederea înlocuirii cu un alt expert evaluator.

Dacă, în urma verificărilor ulterioare, realizate de departamentele AFIR/ DGDR AM-PNDR/ MADR se constată că nu s-au respectat regulile de evitare a conflictului de interese, așa cum sunt definite în legislația în vigoare, proiectul va fi declarat neeligibil, iar dacă a fost finanțat se va proceda la recuperarea sumelor conform legislației în vigoare.

Activitatea Comitetului de Selecție a Proiectelor va avea la baza documentele întocmite pentru evaluarea proiectelor (dosare administrative, liste centralizatoare, etc.) care vor fi puse la dispoziție de către asociația GAL cu atribuții în acest sens.

Odată finalizată etapa de evaluare a criteriilor de selecție de către personalul angajat al GAL, Comitetul de Selecție a Proiectelor va fi convocat pentru a analiza documentele întocmite pentru evaluarea proiectelor (dosare administrative, liste centralizatoare, etc.) și va proceda astfel:

- ❖ Selecția proiectelor se face în ordinea descrescătoare a punctajului, până la epuizarea fondurilor alocate măsurii în sesiunea respectivă;
- ❖ În cazul în care există proiecte cu punctaj egal având același punctaj pe criterii, selecția se va face în ordinea descrescătoare a valorii totale eligibile a proiectelor, exprimată în lei;
- ❖ În caz de egalitate, se vor aplica criteriile de departajare specifice fiecărei măsuri și precizate în Ghidul Solicitantului aferent acesteia.

Selecția proiectelor se face aplicând regula „dublu cvorum”, respectiv pentru validarea voturilor, este necesar ca în momentul selecției să fie prezenți cel puțin 50% din membrii Comitetului de Selecție a Proiectelor, din care peste 50% să fie din mediul privat și societatea civilă, organizațiile din mediul urban reprezentând mai puțin de 25%. Pentru transparența procesului de selecție a proiectelor, la aceste selecții va lua parte și un reprezentant al Ministerului Agriculturii și Dezvoltării Rurale din cadrul Compartimentului de Dezvoltare Rurală Județeană de

ASOCIATIA GAL PLAIURILE OLTULUI

	PROCEDURĂ OPERAȚIONALĂ	Cod document PO 04.2017 – Versiunea 02	
	PROCEDURA DE EVALUARE SI SELECTIE A PROIECTELOR	Pag./Total pag.	Pagină 36 din 65
		Data:	04.09.2018

la nivel regional aflat în subordinea MADR.

Comitetul de Selecție a Proiectelor va întocmi un Raport de Selecție și un Proces verbal al întâlnirii în care vor fi înscrise proiectele retrase, neeligibile, eligibile neselectate și eligibile selectate, valoarea acestora, numele solicitanților, iar pentru proiectele eligibile punctajul obținut pentru fiecare criteriu de selecție. Raportul de Selecție va fi publicat pe pagina de web a Asociației GAL Plaiurile Oltului, iar în baza acestuia, vor fi transmise către solicitanți notificări cu rezultatele selecției.

Rezultatele procesului de selecție se consemnează în Raportul de Selecție. Acesta va fi semnat de către toți membrii prezenți ai Comitetului de Selecție (reprezentanți legali sau alte persoane mandatate în acest sens de către respectivele entități juridice, în conformitate cu prevederile statutare), specificându-se apartenența la mediul privat sau public – cu respectarea precizărilor din PNDR, ca partea publică să reprezinte mai puțin de 50%, iar organizațiile din mediul urban să reprezinte mai puțin de 25%. De asemenea, Raportul de Selecție va prezenta semnătura reprezentantului CDRJ, care supervizează procesul de selecție. Avizarea Raportului de Selecție de către reprezentantul CDRJ reprezintă garanția faptului că procedura de selecție a proiectelor s-a desfășurat corespunzător și s-au respectat principiile de selecție din fișa măsurii din SDL, precum și condițiile de transparență care trebuiau asigurate de către GAL.

Raportul de Selecție va fi datat, avizat de către Președintele GAL / Reprezentantul legal al GAL sau de un alt membru al Consiliului Director al GAL mandatat în acest sens. Dacă unul dintre parteneri - persoană juridică membră în Comitetul de Selecție a Proiectelor / Comisia de Solutionare a Contestatiilor – își schimbă reprezentantul legal, noul reprezentant legal va înlocui persoana desemnată inițial să reprezinte partenerul în cadrul Comitetului de Selecție / Comisiei de Solutionare a Contestatiilor, fără a fi necesare alte aprobări.

Notificările către solicitanți asupra rezultatului selecției vor fi semnate de către Managerul de Proiect sau un alt angajat al GAL desemnat în acest sens, fiind transmise de GAL prin posta / e-mail / fax cu confirmare de primire din partea solicitanților sau înmânate personal pe baza de semnatura. Notificările transmise solicitanților trebuie să conțină motivele pentru care proiectele nu au fost selectate – se vor menționa criteriile de eligibilitate care nu au fost îndeplinite sau punctajul obținut pentru fiecare criteriu de selecție - precum și perioada de depunere și solutionare a contestațiilor. În lipsa unei confirmări de primire, în situația în care notificarea se face pe cale poștală, se va transmite prin intermediul unei scrisori recomandate, cu confirmare de primire și se consideră primită de destinatar la data menționată de oficiul poștal primitor pe această confirmare. Dacă notificarea este transmisă prin e-mail sau fax, aceasta se consideră primită în prima zi lucrătoare după ziua în care a fost expediată.

Beneficiarii care au fostificați de către GAL de faptul că proiectele acestora au fost declarate neeligibile sau nu au fost selectate pot depune contestații la sediul GAL. Contestațiile pot fi depuse în termen de maximum 5 zile lucrătoare de la data primirii notificării sau în maximum 7 zile lucrătoare de la publicarea pe pagina web a GAL a Raportului de Selecție.

ASOCIATIA GAL PLAIURILE OLTULUI

	PROCEDURĂ OPERAȚIONALĂ	Cod document PO 04.2017 – <i>Versiunea 02</i>	
	PROCEDURA DE EVALUARE SI SELECTIE A PROIECTELOR	Pag./Total pag.	Pagină 37 din 65
		Data:	04.09.2018

Contestațiile primite vor fi analizate de către o Comisie de Soluționare a Contestațiilor înființată la nivelul GAL în acest sens, care va fi compusă din alte persoane față de cele care au făcut parte din Comitetul de Selecție a Proiectelor. Comisia de Soluționare a Contestațiilor va fi alcătuită din 5 membri titulari / 5 membri supleanți care vor fi nominalizați de către Consiliul Director. În urma analizei contestațiilor depuse va fi elaborat Raportul Comisiei de Soluționare a Contestațiilor care va fi semnat de către membrii Comisiei și va fi înaintat Comitetului de Selecție GAL. Acesta va fi publicat pe site-ul GAL, iar rezultatele individuale vor fi comunicate contestatarilor prin notificare scrisă, în același mod în care a fost comunicată decizia inițială.

Contestațiile primite vor fi analizate de GAL în baza unei proceduri interne proprii.

Termenul de soluționare a contestațiilor este de maxim 30 zile lucrătoare de la finalizarea perioadei de depunere a contestațiilor.

În cazul în care după parcurgerea perioadei de contestații nu intervin modificări în ceea ce privește Raportul de Selecție, se poate reîntruni Comitetul de Selecție a Proiectelor în vederea aprobării unui Raport de Selecție Final sau GAL poate emite o Notă asumată și semnată de Președintele/ Reprezentantul legal al GAL (sau o persoană mandatată în acest sens) în care vor fi descrise toate etapele procedurii de evaluare și selecție aplicată și faptul că, după parcurgerea tuturor etapelor, asupra Raportului de Selecție nu au intervenit modificări, acesta devenind Raport de Selecție Final la data semnării Notei. În acest caz, termenul de 15 zile lucrătoare de depunere a proiectelor la AFIR se calculează de la data Notei.

Dacă au fost depuse contestații, după soluționarea acestora, în baza Raportului Comisiei de Soluționare a Contestațiilor, Comitetul de Selecție va emite Raportul de Selecție Final, în care vor fi înscrise proiectele retrase, neeligibile, eligibile neselectate și eligibile selectate, valoarea acestora, numele solicitanților, iar pentru proiectele eligibile punctajul obținut pentru fiecare criteriu de selecție. În Raportul de Selecție Final vor fi evidențiate proiectele declarate eligibile sau selectate în baza soluționării contestațiilor. GAL va publica pe pagina web proprie Raportul de Selecție Final și va instiinta solicitanții asupra rezultatelor procesului de evaluare și selecție.

Raportul de Selecție și Raportul de Selecție Final vor fi semnate de către toți membrii Comitetului de Selecție a Proiectelor prezenți la întâlnire; se va specifica apartenența lor la mediul privat sau public și urban – cu precizarea, ca partea publică reprezintă mai puțin de 50%, iar organizațiile din mediul urban reprezintă mai puțin de 25%. De asemenea, cele două rapoarte vor prezenta semnatura reprezentantului CDRJ care supervizează procesul de selecție. Raportele vor fi date, semnate de către Comitetul de Selecție a Proiectelor și avizate de către Președintele GAL/ Reprezentantul legal al GAL sau de un alt membru al Consiliului Director al GAL mandatat în acest sens și vor purta ștampila Asociației GAL Plaiurile Oltului.

În vederea asigurării transparenței procesului de selecție realizat la nivelul GAL, Rapoartele de Selecție vor fi făcute publice prin postarea pe pagina web a GAL. Notificările către solicitanți asupra rezultatului selecției vor fi semnate de către reprezentantul legal al GAL (Măgerul de proiect) sau un angajat al GAL desemnat în acest sens.

ASOCIATIA GAL PLAIURILE OLTULUI

	PROCEDURĂ OPERAȚIONALĂ	Cod document PO 04.2017 – Versiunea 02	
	PROCEDURA DE EVALUARE SI SELECTIE A PROIECTELOR	Pag./Total pag.	Pagină 38 din 65
		Data:	04.09.2018

Nota!

Daca unul din proiectele depuse pentru evaluare apartine unuia din membrii Comitetului de Selectie a Proiectelor, Comisiei de Solutionare a Contestatiilor sau unuia dintre angajatii GAL implicati in evaluarea proiectelor ori afini ai acestora sau unei entitati juridice in care acesta persoana are implicatii / interese, in conformitate cu prevederile legale nationale (Legea 161/2003, OUG 66/2011) si comunitare (Regulamentul CE 1605/2002, Regulamentul 2342/2002 etc.) aplicabile, persoana in cauza nu va participa la procesul de verificare, nu are drept de vot si nu va participa la intalnirea comitetului respectiv pentru sesiunea de selectie sau solutionarea contestatiei in cauza.

In cazul in care unul dintre angajatii GAL sau membrii desemnati ai Comitetul de Selectie a Proiectelor, ai Comisiei de Solutionare a Contestatiilor constata ca se afla in situatia de conflict de interese, acesta are obligatia de a solicita de indata inlocuirea sa.

In cazul in care se constata ca nu se respecta regulile de evitare a conflictului de interese, asa cum sunt definite in legislatia in vigoare, proiectul nu este eligibil, iar daca a fost finantat se va proceda la recuperarea sumelor conform legislatiei in vigoare.

Conform legislatiei comunitare si nationale in vigoare, conflictul de interes poate fi definit ca acea situatie sau imprejurare in care interesul personal, direct ori indirect al responsabilului contravine interesului public, astfel incat afecteaza sau ar putea afecta independenta si impartialitatea sa in luarea deciziilor ori indeplinirea la timp si cu obiectivitate a indatoririlor care ii revin in exercitarea functiei detinute.

In acest sens, toate persoanele implicate la nivelul GAL in evaluarea si selectia proiectelor (membri in Comitetul de Selectie a Proiectelor, in Comisia de Solutionare a Contestatiilor sau angajatii GAL implicati in procesul de evaluare) vor trebui sa completeze o Declaratie privind evitarea conflictului de interese, in care sa se faca referire la prevederile art. 10 si 11 din OG 66/2011, Sectiunea II – Reguli in materia conflictului de interes.

In continutul Declaratiei pe propria raspundere se vor mentiona cel putin urmatoarele aspecte:

- ❖ *Numele si prenumele declarantului;*
- ❖ *Functia detinuta la nivel GAL;*
- ❖ *Rolul in cadrul procesului de evaluare, Comitetului de Selectie a Proiectelor / Comisiei de Solutionare a Contestatiilor;*
- ❖ *Luarea la cunostinta a prevederilor privind conflictul de interese asa cum este acesta prevazut la art. 10 si 11 din OG 66/2011, Sectiunea II – Reguli in materia conflictului de interese;*
- ❖ *Asumarea faptului ca in situatia in care se constata ca aceasta declaratie nu este conforma cu realitatea, persoana semnatară este pasibila de incalcarea prevederilor legislatiei penale privind falsul in declaratii.*

ASOCIATIA GAL PLAIURILE OLTULUI			
	PROCEDURĂ OPERAȚIONALĂ	Cod document PO 04.2017 – <i>Versiunea 02</i>	
	PROCEDURA DE EVALUARE SI SELECTIE A PROIECTELOR	Pag./Total pag.	Pagină 39 din 65
		Data:	04.09.2018

4.7 PREVEDERI SUPLIMENTARE CU PRIVIRE LA PROCESUL DE SELECTIE

In cazul in care in urma procesului de verificare a cererilor de finantare selectate de catre GAL exista cereri de finantare retrase, neconforme sau neeligibile declarate de catre AFIR (in urma unei Adrese / Note de atentionare) ele trebuie afisate pe site-ul GAL in termen de 3 zile de la data primirii informatiei. Sumele respective pot fi utilizate in cadrul aceleiasi masuri astfel:

- ❖ la urmatorul apel de selectie;
- ❖ pentru finantarea altor proiecte eligibile si nefinantate in cadrul aceleiasi sesiuni, atunci cand este ultima sesiune.

In situatia in care, in cadrul aceleiasi sesiuni, un solicitant declarat eligibil si selectat de catre GAL se retrage si ramane astfel o suma disponibila, aceasta suma poate fi alocata unui solicitant eligibil din aceeasi sesiune, dar care nu a fost selectat de catre GAL. De asemenea, in situatia in care un solicitant declarat eligibil si selectat de catre GAL este declarat neeligibil de catre AFIR si ramane in acest fel o suma disponibila, aceasta suma poate fi realocata unui alt solicitant declarat eligibil, dar neselectat de catre GAL, in cadrul aceluasi apel de selectie, cu respectarea algoritmului de selectie (de ex. va fi finantat primul proiect neselectat cu punctajul cel mai mare). In acest sens, se va intocmi o lista cu proiectele eligibile fara finantare (in asteptare), in ordinea descrescatoare a punctajului si cu respectarea criteriilor de departajare; aceste proiecte vor putea fi finantate pe baza ierarhizarii acestora, in limita fondurilor disponibile.

Aceiasi procedura se aplica atunci cand este ultima sesiune sau cand pentru sesiunea respectiva a fost alocata intreaga suma aferenta masurii respective din planul financiar al GAL. Hotararea va fi luata cu acordul Consiliului Director al GAL. In acest caz se va emite un Raport de Selectie Suplimentar aferent aceleiasi sesiuni in care se va mentiona sursa de finantare (fonduri disponibile / masura, provenite in urma rezilierii contractelor de finantare, din economii realizate la finalizarea contractelor de finantare, sume neangajate ca urmare a neincheierii contractelor, sume rezultate din declararea ca neconforme / incadrate gresit / neeligibile / eligibile si neselectate (in urma unei Note de atentionare) la nivelul AFIR a unor proiecte declarate eligibile si selectate de catre GAL) care va contine inclusiv statutul tuturor proiectelor depuse, cu evidentierea proiectelor selectate ulterior emiterii Raportului de Selectie. Emiterea Raportului de Selectie Suplimentar se realizeaza cu respectarea conditiilor impuse in cazul Raportului de Selectie (avizarea de catre CDRJ si asigurarea transparentei).

Totodata, daca la nivelul GAL exista intentia de a finanta proiectele eligibile fara finantare, din ultima sesiune de depunere a proiectelor, cuprinse intr-o lista de asteptare, intocmita in baza ierarhizarii acestora si cu aplicarea criteriilor de departajare, **acestea vor putea fi finantate, in limita constituirii fondurilor disponibile, inclusiv prin realocari financiare aprobate.** Aceste prevederi nu se aplica in cazul in care pentru respectiva masura / componenta va mai fi lansata o noua sesiune de depunere proiecte. In acest caz, proiectele cuprinse in lista de asteptare pot fi retrase si redepuse la urmatorul apel de selectie, in vederea evaluarii si selectiei.

ASOCIATIA GAL PLAIURILE OLTULUI

	PROCEDURĂ OPERAȚIONALĂ	Cod document PO 04.2017 – Versiunea 02	
	PROCEDURA DE EVALUARE SI SELECTIE A PROIECTELOR	Pag./Total pag.	Pagină 40 din 65
		Data:	04.09.2018

Utilizarea fondurilor disponibile între măsuri din cadrul aceleiași priorități sau din priorități diferite necesită o aprobare anterioară din partea AM PNDR, printr-o modificare de SDL.

În situația în care, în urma lansării unui apel de selecție pentru o măsură din SDL, nu a fost depus niciun proiect, această măsură poate fi eliminată din strategie, iar fondurile rămase pot fi realocate către alte măsuri. Eliminarea unei măsuri din SDL și realocarea sumei aferente acesteia către o altă măsură din cadrul aceleiași priorități sau către o altă prioritate din SDL, se realizează prin modificarea de SDL și necesită aprobarea din partea AM PNDR. În cazul în care există doar o măsură care asigură îndeplinirea unui obiectiv din SDL, această măsură nu poate fi eliminată. O măsură nouă poate fi introdusă ca urmare a unei justificări întemeiate bazată pe elemente diagnostice din SDL selectată. Pentru transparența procesului de selecție a proiectelor, la aceste selecții va lua parte și un reprezentant al Ministerului Agriculturii și Dezvoltării Rurale din cadrul Compartimentului de Dezvoltare Rurală Județeană. Formularele de verificare elaborate de GAL nu vor prezenta viza reprezentantului CDRJ. Avizarea acestora de către CDRJ se va realiza prin completarea Formularului 2 – Formular de verificare a apelului de selecție, respectiv Formularului 3 – Formular de verificare a procesului de selecție din Manualul de procedură operațională pentru coordonarea, verificarea și monitorizarea implementării strategiilor de dezvoltare locală. Astfel, avizarea CDRJ privind procesul de selecție (Formular 3) al Asociației GAL Plaiurile Oltului vizează:

CRITERIU DE VERIFICARE – PROCESUL DE SELECTIE

GAL a elaborat Calendarul estimativ al lansării măsurilor prevăzute în SDL.

Se verifică dacă Calendarul estimativ (inclusiv calendarul modificat – dacă este cazul) pentru anul curent cuprinde informațiile din modelul din Ghidul Grupurilor de Acțiune Locală pentru implementarea Strategiilor de Dezvoltare Locală și dacă este postat pe pagina de internet a GAL și afișat cel puțin la sediile primăriilor partenere GAL.

SDL a fost postată pe pagina de internet a GAL.

Se verifică dacă SDL este postată pe pagina de internet a GAL (varianta actualizată conform clarificărilor solicitate la momentul evaluării SDL sau cea actualizată conform modificărilor de SDL aprobate de DGDR AM PNDR), fiind consemnat numărul versiunii de SDL în cazul în care au intervenit modificări.

Documentele de accesare inclusiv apelul de selecție avizat au fost postate pe pagina de internet a GAL cu cel puțin 7 zile înainte de deschiderea sesiunii.

Au fost respectate măsurile de evitare a conflictului de interese.

Se verifică dacă persoanele implicate în procesul de evaluare și selecție a proiectelor de la nivelul GAL (evaluatori, membrii Comitetului de Selecție și membrii Comisiei de soluționare a contestațiilor) au completat declarațiile pe proprie răspundere privind evitarea conflictului de interese, care conțin cel puțin următoarele informații:

✚ Numele și prenumele declarantului;

ASOCIATIA GAL PLAIURILE OLTULUI

	PROCEDURĂ OPERAȚIONALĂ	Cod document PO 04.2017 – Versiunea 02	
	PROCEDURA DE EVALUARE SI SELECTIE A PROIECTELOR	Pag./Total pag.	Pagină 41 din 65
		Data:	04.09.2018

- + Funcția deținută la nivel GAL;
- + Rolul în cadrul procesului de evaluare;
- + Luarea la cunoștință a prevederilor privind conflictul de interese, așa cum este acesta prevăzut la art. 10 și 11 din OG nr. 66/2011, Secțiunea II – Reguli în materia conflictului de interes;
- + Asumarea faptului că în situația în care se constată că această declarație nu este conformă cu realitatea, persoana semnatară este pasibilă de încălcarea prevederilor legislației penale privind falsul în declarații.

Aceleasi verificari se fac si in cazul Raportului de selectie suplimentar.

Selectia proiectelor s-a realizat aplicând regula de „dublu cvorum”.

Se verifică dacă în momentul selecției, pentru validarea voturilor, au fost prezenți peste 50% din membrii Comitetului de Selecție, din care peste 50% din mediul privat și societatea civilă, iar organizațiile din mediul urban mai puțin de 25%.

Aceleasi verificari se fac si in cazul Raportului de selectie suplimentar.

A fost respectată condiția privind transparența apelurilor de selecție, inclusiv în cazul prelungirii acestora.

Se verifică dacă varianta detaliată și varianta simplificată a apelurilor de selecție au fost postate pe site-ul propriu al GAL, în secțiunea dedicată apelurilor de selecție, respectiv dacă există varianta detaliată a apelului de selecție la sediul GAL pe suport tipărit.

Atenție! În cazul în care au fost emise erate în cadrul apelului de selecție, se verifică dacă perioada aferentă sesiunii de depunere a fost prelungită cu cel puțin 10 zile calendaristice de la postarea eratei pe pagina de internet-a GAL.

Varianta simplificată a apelului de selecție a fost afișată la sediile primăriilor partenere în GAL, inclusiv în cazul prelungirii.

Se verifică fotografiile realizate de GAL, pentru a face dovada afișării apelului de selecție la sediile autorităților publice, inclusiv în cazul prelungirii apelului.

A fost asigurată publicitatea apelului de selecție în mijloacele mass-media, inclusiv în cazul prelungirii.

Se verifică dacă publicitatea apelurilor de selecție, inclusiv prelungirea acestora s-a realizat, după caz, în una din formele de mai jos:

- + publicare de anunțuri în presa scrisă cu distribuție la nivelul județului;
- + publicare de anunțuri în presa on-line;
- + difuzări la radio care acoperă teritoriul GAL;
- + difuzări la televiziunea locală care acoperă teritoriul GAL.

Fișele de evaluare sunt întocmite corect și în conformitate cu documentele de accesare și SDL aprobată.

Se verifică dacă fișele de evaluare ale criteriilor de eligibilitate și criteriilor de selecție includ:

ASOCIATIA GAL PLAIURILE OLTULUI

	PROCEDURĂ OPERAȚIONALĂ	Cod document PO 04.2017 – Versiunea 02	
	PROCEDURA DE EVALUARE SI SELECTIE A PROIECTELOR	Pag./Total pag.	Pagină 42 din 65
		Data:	04.09.2018

✚ Condițiile obligatorii specifice tipurilor de operațiuni din cadrul fișelor de verificare E1.2 specifice sub-măsurii 19.2;

✚ Condițiile specifice din Ghidul de implementare a sub-măsurii 19.2 ”Sprijin pentru implementarea acțiunilor în cadrul Strategiei de Dezvoltare Locală”;

✚ Criteriile de eligibilitate din fișa tehnică a măsurii din SDL;

✚ Criteriile de selecție din fișa tehnică a măsurii din SDL;

Se verifică dacă fișele de evaluare respectă principiul dublei verificări, respectiv sunt semnate de doi evaluatori din cadrul GAL.

Constituie o excepție măsurile la care GAL este solicitant, caz în care externalizarea serviciului de evaluare către o entitate independentă este obligatorie, iar fișele de evaluare și selecție vor fi completate de entitatea care a realizat evaluarea.

Aceleasi verificari se fac si in cazul Raportului de selecție suplimentar.

Valoarea totală a proiectelor selectate este mai mică sau egală cu alocarea totală a măsurii

Se verifică dacă valoarea proiectelor selectate în vederea finanțării este mai mică sau egală cu alocarea financiară scoasă la licitație pe măsura respectivă.

Aceleasi verificari se fac si in cazul Raportului de selecție suplimentar.

Tabelul 3 - Formular de verificare a procesului de selecție utilizat de CDRJ

4.8 ARHIVAREA

La nivelul Asociației GAL Plaiurile Oltului se va arhiva documentația aferentă cererii de finanțare, conform procedurii de arhivare, respectiv:

- Dosarul cererii de finanțare depus de solicitant;
- Dosarul administrativ al cererii de finanțare în care se regăsesc toate formularele de evaluare întocmite de echipa tehnică, rapoartele de selecție, Nota asumată (dacă este cazul), notificarea beneficiarului și declarațiile persoanelor implicate în procesul de evaluare și selecție în ceea ce privește conflictul de interese;
- Notificări primite de la structurile teritoriale AFIR cu privire la procesul de evaluare și selecție a proiectului în cadrul OJFIR / CRFIR.

4.9 DEPUNEREA PROIECTELOR SELECTATE DE CATRE GAL LA AFIR

În momentul depunerii la structurile teritoriale ale AFIR (OJFIR), proiectele selectate vor avea atașat obligatoriu toate fișele de verificare (conformitate, eligibilitate, criteriile de selecție, verificare pe teren – dacă este cazul), solicitările de informații suplimentare și răspunsul la acestea, copie a Raportului de Selecție / a Raportului Comisiei de Soluționare a Contestărilor sau a Notei asumate / a Raportului de Selecție Final (dacă este cazul) / a Raportului de Selecție Suplimentar (dacă este cazul), în cadrul cărui a fost inclus proiectul propus, emise de GAL și avizate de CDRJ,

ASOCIATIA GAL PLAIURILE OLTULUI

	PROCEDURĂ OPERAȚIONALĂ	Cod document PO 04.2017 – Versiunea 02	
	PROCEDURA DE EVALUARE SI SELECTIE A PROIECTELOR	Pag./Total pag.	Pagină 43 din 65
		Data:	04.09.2018

copie a Notei emisa de GAL prin care Raportul de Selectie devine Raport de Selectie Final (daca e cazul), copiile declarațiilor persoanelor implicate in procesul de evaluare si selectie de la nivelul GAL, privind evitarea conflictului de interese, copie a Formularului 2 – Formular de verificare a apelului de selectie emis de CDRJ, copie a Formularului 3 – Formular de verificare a procesului de selectie emis de CDRJ, CD cu fisele de evaluare (formulare distincte, elaborate de catre GAL), in format editabil. Toate aceste documente constituie dosarul administrativ al proiectului, care va insoti dosarul cererii de finantare in momentul depunerii la AFIR.

Cererile de finantare selectate (in format tiparit si CD), insotite de dosarul administrativ vor fi depuse de catre GAL la OJFIR. Dosarul administrativ va fi inregistrat de catre OJFIR si va cuprinde:

- ❖ Coperta si opis;
- ❖ Fisa de evaluare conformitate si incadrare in masura;
- ❖ Fisa de evaluare a eligibilitatii proiectului;
- ❖ Fisa de evaluare a criteriilor de selectie;
- ❖ Fisa de verificare a eligibilitatii proiectului - vizita in teren, daca e cazul;
- ❖ Fisa de solicitare a informatiilor suplimentare, daca e cazul;
- ❖ Raspunsul la solicitarea de informatii suplimentare, daca e cazul;
- ❖ Raportul de Selectie;
- ❖ Raportul Comisiei de Solutionare a Contestatiilor, daca e cazul;
- ❖ Nota asumata emisa de catre GAL prin care Raportul de Selectie devine Raport de Selectie Final, daca e cazul;
- ❖ Raportul de Selectie Final, daca e cazul;
- ❖ Raportul de Selectie Suplimentar, daca e cazul;
- ❖ Copie a Declaratiilor pe proprie raspundere a angajatilor GAL care participa la procesul de evaluare, a membrilor Comitetului de Selectie a Proiectelor si a membrilor Comisiei de Solutionare a Contestatiilor (daca este cazul), privind evitarea conflictului de interese intocmite la nivelul GAL;
- ❖ Avizul CDRJ privind organizarea apelului de selectie (Formular 2, Formular 3);
- ❖ CD cu fisele de evaluare (formulare distincte pentru toate cele trei etape de verificare, elaborate de catre GAL), in format editabil.

Toate proiectele selectate de catre GAL, indiferent de specificul acestora, vor fi depuse de catre solicitant sau un imputernicit mandatat sub semnatura privata de catre acesta la structura teritoriala AFIR (SLIN – OJFIR) pe raza caruia se vor desfasura activitatile proiectului. In cazul in care solicitantul doreste, il poate mandata pe reprezentatul GAL sa depuna proiectul.

Cererile de finantare vor intra pe fluxul procedural de verificare de la nivelul structurilor AFIR. In prima etapa OJFIR / CRFIR verifica existenta documentelor obligatorii din dosarul administrativ al cererii de finantare.

Solicitantii si personalul AFIR vor utiliza ghidul solicitantului aferent masurii din SDL,

ASOCIATIA GAL PLAIURILE OLTULUI

	PROCEDURĂ OPERAȚIONALĂ	Cod document PO 04.2017 – Versiunea 02	
	PROCEDURA DE EVALUARE SI SELECTIE A PROIECTELOR	Pag./Total pag.	Pagină 44 din 65
		Data:	04.09.2018

elaborat de catre GAL, in vigoare la data lansarii apelului de selectie de catre GAL, disponibil pe site-ul asociatiei. Pe parcursul etapelor de verificare, OJFIR / CRFIR poate solicita informatii suplimentare. Dupa finalizarea procesului de verificare a conformitatii si eligibilitatii, **OJFIR / CRFIR transmite, atat catre solicitant, cat si catre GAL, o notificare de instiintare cu privire la aprobarea sau neaprobarea proiectului.**

In termen de 5 zile lucratoare de la primirea notificarii, solicitantul poate depune contestatii privind decizia de finantare a proiectelor rezultata ca urmare a verificarii eligibilitatii, la OJFIR responsabil de primirea proiectului. Contestatarilor vor fi instiintati despre rezultatul analizei contestatiei de catre CRFIR/ DATLIN (in functie de structura care instrumenteaza contestatia) in termen de 30 de zile de la depunerea contestatiei.

4.10 ETAPELE PROCEDURALE PE CARE LE PARCURE UN PROIECT DEPUȘ SPRE VERIFICARE LA AFIR

(conform Manualului de procedură pentru implementarea Măsurii 19 “Sprijin pentru dezvoltarea locală LEADER” – Sub-măsura 19.2 “Sprijin pentru implementarea acțiunilor în cadrul Strategiei de Dezvoltare Locală”)

În cadrul submăsurii 19.2, structurile teritoriale ale AFIR pot primi cereri de finanțare selectate de GAL numai dacă GAL are, la momentul depunerii proiectului / proiectelor, un Contract de finanțare încheiat cu AFIR în cadrul submăsurii 19.4 - „Sprijin pentru cheltuieli de funcționare și animare“, aflat în perioada de valabilitate.

Reprezentanții GAL sau solicitanții pot depune la AFIR proiectele selectate de către GAL nu mai târziu de 15 (cincisprezece) zile lucrătoare de la data emiterii raportului în cadrul căruia au fost incluse, respectiv Raport de Selecție (din care să reiasă statutul de proiect selectat după parcurgerea etapei de depunere și soluționare a contestațiilor) sau Raport Suplimentar (în cazul proiectelor eligibile fără finanțare (în așteptare)), finanțate ca urmare a sumelor disponibile provenite în urma rezilierii contractelor de finanțare, din economii realizate la finalizarea contractelor de finanțare, sume neangajate ca urmare a neîncheierii contractelor, sume rezultate prin declararea ca neconforme / încadrate greșit / neeligibile / eligibile și neselectate (urmare unei Note de atenționare) la nivelul AFIR a unor proiecte declarate eligibile și selectate de către GAL sau rezultate din realocări financiare aprobate de către DGDR AM PNDR, astfel încât să se poată realiza evaluarea și contractarea acestora în termenul limită prevăzut de legislația în vigoare. În cazul în care după parcurgerea perioadei de contestații nu intervin modificări în ceea ce privește Raportul de Selecție, se poate reîntruni Comitetul de selecție în vederea aprobării unui Raport de Selecție Final sau GAL poate emite o Notă asumată și semnată de Președintele/ Reprezentantul legal al GAL (sau o persoană mandatată în acest sens) în care vor fi descrise toate etapele procedurii de evaluare și selecție aplicată și faptul că, după parcurgerea tuturor etapelor, asupra Raportului de Selecție nu au intervenit modificări, acesta devenind Raport de Selecție Final la data

ASOCIATIA GAL PLAIURILE OLTULUI

	PROCEDURĂ OPERAȚIONALĂ	Cod document PO 04.2017 – <i>Versiunea 02</i>	
	PROCEDURA DE EVALUARE SI SELECTIE A PROIECTELOR	Pag./Total pag.	Pagină 45 din 65
		Data:	04.09.2018

semnării Notei. În acest caz, termenul de 15 zile lucrătoare de depunere a proiectelor la AFIR se calculează de la data Notei.

MADR și instituțiile subordonate nu își asumă responsabilitatea contractării unor proiecte în afara termenelor prevăzute de regulamentele europene și legislația națională.

Cererile de finanțare vor fi depuse la OJFIR pe raza căruia se implementează proiectul. În cazul în care proiectul este amplasat pe teritoriul mai multor județe, acesta va fi depus la structura județeană pe raza căreia investiția proiectului este predominantă din punct de vedere valoric. În cazul proiectelor care vizează exploatații agricole amplasate pe teritoriul mai multor județe, acestea vor fi depuse la OJFIR pe raza căreia exploatația agricolă are ponderea cea mai mare (suprafața agricolă/ numărul de animale).

La depunerea proiectului la OJFIR trebuie să fie prezent solicitantul sau un împuternicit al acestuia (care poate fi inclusiv reprezentantul legal al GAL sau unul din angajații GAL), printr-un mandat sub semnătură privată.

Cererea de finanțare se depune în format letric în original – 1 exemplar și în format electronic (CD – 1 exemplar, care va cuprinde scan-ul cererii de finanțare, inclusiv toate anexele administrative) la expertul Compartimentului Evaluare (CE) al Serviciului LEADER și Investiții Non-agricole de la nivelul OJFIR.

Toate cererile de finanțare depuse în cadrul Sub-măsurii 19.2 la structurile teritoriale ale AFIR trebuie să fie însoțite în mod obligatoriu de:

- ❖ Fisa de evaluare conformitate si incadrare in masura, întocmită de Asociația GAL Plaiurile Oltului (formular propriu) și avizată de CDRJ prin completarea Formularului 3;
- ❖ Fisa de evaluare a eligibilității proiectului, întocmită de Asociația GAL Plaiurile Oltului (formular propriu) și avizată de CDRJ prin completarea Formularului 3;
- ❖ Fisa de evaluare a criteriilor de selecție, întocmită de Asociația GAL Plaiurile Oltului (formular propriu) și avizată de CDRJ prin completarea Formularului 3;
- ❖ Fisa de verificare în teren, întocmită de Asociația GAL Plaiurile Oltului (formular propriu), dacă e cazul;
- ❖ Fisa de solicitare de informații suplimentare întocmită de Asociația GAL Plaiurile Oltului (formular propriu), dacă e cazul;
- ❖ Raspuns la solicitarea de informații suplimentare, dacă e cazul;
- ❖ Copie a Raportului de Selecție, întocmit de Asociația GAL Plaiurile Oltului (formular propriu) și avizat de CDRJ;
- ❖ Copie a Raportului Comisiei de Soluționare a Contestărilor, întocmit de Asociația GAL Plaiurile Oltului (formular propriu), dacă e cazul și avizat de CDRJ;
- ❖ Copie a Raportului de Selecție Final, (din care să reiasă statutul de proiect selectat după parcurgerea etapei de depunere și soluționare a contestațiilor) întocmit de Asociația GAL Plaiurile Oltului (formular propriu), dacă e cazul și avizat de CDRJ;
- ❖ Copie a Raportului de Selecție Suplimentar (dacă e cazul), în cadrul căruia a fost inclus

ASOCIATIA GAL PLAIURILE OLTULUI

	PROCEDURĂ OPERAȚIONALĂ	Cod document PO 04.2017 – Versiunea 02	
	PROCEDURA DE EVALUARE SI SELECTIE A PROIECTELOR	Pag./Total pag.	Pagină 46 din 65
		Data:	04.09.2018

proiectul propus, întocmit de GAL (formular propriu) și avizat de CDRJ;

- ❖ Copie a Notei asumata emisă de GAL prin care Raportul de Selecție devine Raport de Selecție Final – dacă este cazul;
- ❖ Copie a Declarațiilor pe proprie răspundere a angajaților GAL care participa la procesul de evaluare, a membrilor Comitetului de Selecție a Proiectelor și a membrilor Comisiei de Solutionare a Contestatiilor (dacă este cazul), privind evitarea conflictului de interese întocmite la nivelul GAL;
- ❖ Copie a Formularului 2 - Formular de verificare a apelului de selecție emis de CDRJ;
- ❖ Copie a Formularului 3 - Formular de verificare a procesului de selecție emis de CDRJ.
- ❖ CD cu fisele de evaluare (formulare distincte pentru toate cele trei etape de verificare, elaborate de către GAL), în format editabil.

Notă!

Fisele de verificare elaborate de GAL nu vor avea viza reprezentantului CDRJ pe ele. Avizarea acestora de către CDRJ se face prin completarea Formulelor 2, respectiv 3.

Fișa de evaluare a eligibilității proiectului întocmită de GAL va cuprinde atât verificarea criteriilor generale de eligibilitate conform regulamentelor europene, cadrului național de implementare și capitolului 8.1 din PNDR, cât și verificarea criteriilor de eligibilitate specifice ale GAL.

Pe durata procesului de evaluare la nivelul GAL, personalul GAL va respecta propriile proceduri, precum și versiunea Ghidului de implementare pentru submăsura 19.2 în vigoare la momentul lansării apelului de selecție, disponibilă pe site-ul AFIR (www.afir.info). În situația în care, pe parcursul derulării apelului de selecție, au intervenit modificări ale legislației, evaluarea proiectelor se va realiza în conformitate cu noile prevederi legislative.

Data intrării în vigoare a Ghidului de implementare, respectiv a Manualului de procedură pentru submăsura 19.2, este data aprobării prin ordin al ministrului agriculturii și dezvoltării rurale.

Personalul AFIR va respecta legislația incidentă, precum și versiunea Manualului de procedură pentru submăsura 19.2 în vigoare la momentul realizării verificării cererilor de finanțare, disponibil pe site-ul AFIR (www.afir.info).

Există posibilitatea modificării documentelor de accesare în sensul actualizării lor conform documentelor în vigoare, respectiv în situația în care se impune modificarea documentației de accesare pe perioada de derulare a sesiunii de depunere (inclusiv datorită unor modificări legislative), în baza unei Erate. Aceasta trebuie aprobată de organele de decizie conform prevederilor statutare și înaintată către CDRJ, însoțită de un Memoriu justificativ privind modificările propuse, în vederea avizării. După avizare, Erata se va posta pe pagina de internet a GAL, cu asigurarea condițiilor minime de transparență, fără a influența procesul de evaluare și selecție. În acest caz, sesiunea de depunere va fi prelungită cu cel puțin 10 zile calendaristice pentru a permite solicitanților depunerea proiectelor în conformitate cu cerințele apelului de

ASOCIATIA GAL PLAIURILE OLTULUI			
	PROCEDURĂ OPERAȚIONALĂ	Cod document PO 04.2017 – <i>Versiunea 02</i>	
	PROCEDURA DE EVALUARE SI SELECTIE A PROIECTELOR	Pag./Total pag.	Pagină 47 din 65
		Data:	04.09.2018

selecție adaptate noilor prevederi.

GAL are obligația de a aduce la cunoștință potențialilor beneficiari modificările care pot interveni asupra documentelor de accesare, ca urmare a actualizării acestora și a modificărilor legislative cu incidență în domeniul de interes.

4.10.1 Verificarea încadrării proiectelor

Verificarea încadrării proiectului se realizează la nivelul serviciului de specialitate responsabil din cadrul OJFIR/CRFIR, astfel:

- ❖ la nivelul CRFIR se vor verifica proiectele cu construcții – montaj (indiferent de tipul de beneficiar), precum și proiectele de investiții aferente beneficiarilor publici;
- ❖ la nivelul OJFIR se vor verifica proiectele cu achiziții simple (fără construcții – montaj), proiectele cu sprijin forfetar și proiectele de servicii.

Termenul de emitere a Formularului E1.2.1L este de maximum 3 (trei) zile de la primirea cererii de finanțare.

În cazul în care în procesul de verificare a documentelor din dosarul Cererii de finanțare (inclusiv cele emise de către GAL) se constată erori de formă sau erori materiale (de ex.: omisiuni privind bifarea anumitor casete - inclusiv din cererea de finanțare, semnării anumitor pagini, atașării unor documente obligatorii specifice proiectului propus sau prezentarea unor documente neconforme, care nu respectă formatul standard), expertul OJFIR/CRFIR va solicita documente sau informații suplimentare (formular E3.4L), către GAL sau solicitant, în funcție de natura informațiilor solicitate. Termenul de răspuns este de maximum 5 (cinci) zile lucrătoare de la momentul luării la cunoștință de către solicitant/GAL, dar nu mai mult de 7 (șapte) zile lucrătoare de la comunicare, în cazul lipsei confirmării de primire. În lipsa unei confirmări, în cazul în care solicitarea se face pe cale poștală, se va transmite prin intermediul unei scrisori recomandate, cu confirmare de primire și se consideră primită de destinatar la data menționată de oficiul poștal primitor pe această confirmare. Dacă solicitarea este transmisă prin e-mail sau fax, aceasta se consideră primită în prima zi lucrătoare după ziua în care a fost expediată. În calcularea perioadei nu se vor lua în considerare data luării la cunoștință/ data comunicării în cazul lipsei confirmării de primire și data trimiterii răspunsului către AFIR.

Prin excepție, în cazul în care solicitarea de informații suplimentare vizează prezentarea de către solicitant a unui document emis de o instituție publică, solicitantul va prezenta dovada demersului făcut la instituția respectivă în termenul precizat în adresă, urmând ca acesta să depună documentul imediat după eliberarea acestuia de către instituția publică în termenele legale sau procedurale specifice instituției respective.

În acest caz, termenul de emitere a fișei E1.2.1L se prelungește cu termenul de răspuns.

- **Partea I – Verificarea conformității documentelor**

Expertul CE SAFPD/ SLIN-OJFIR/ CRFIR/ SIBA-CRFIR, care primește cererea de

ASOCIATIA GAL PLAIURILE OLTULUI

	PROCEDURĂ OPERAȚIONALĂ	Cod document PO 04.2017 – <i>Versiunea 02</i>	
	PROCEDURA DE EVALUARE SI SELECTIE A PROIECTELOR	Pag./Total pag.	Pagină 48 din 65
		Data:	04.09.2018

finanțare, trebuie să se asigure de prezența următoarelor documente: fișe de verificare (eligibilitate, criteriile de selecție, verificare pe teren – dacă este cazul), copie a Raportului de Selecție (din care să reiasă statutul de proiect selectat după parcurgerea etapei de depunere și soluționare a contestațiilor)/ a Raportului suplimentar (dacă este cazul), întocmit de GAL și avizat de CDRJ, copie a Notei emisă de GAL prin care Raportul de Selecție devine Raport de Selecție Final (dacă este cazul), copii ale declarațiilor privind evitarea conflictului de interese și copii ale formularelor de verificare a apelului de selecție (Formularul 2), respectiv a procesului de selecție (Formularul 3) emise de CDRJ. Raportul de Selecție va fi semnat de către toți membrii prezenți ai Comitetului de Selecție (reprezentanți legali sau alte persoane mandatate în acest sens de către respectivele entități juridice, în conformitate cu prevederile statutare), specificându-se apartenența la mediul privat sau public.

De asemenea, Raportul de Selecție va prezenta semnătura reprezentantului CDRJ care supravezează procesul de selecție. Reprezentantul CDRJ va menționa pe Raportul de Selecție faptul că GAL a respectat principiile de selecție din fișa măsurii din SDL, precum și dispozițiile minime obligatorii privind asigurarea transparenței Apelului de selecție respectiv, așa cum sunt menționate în Ghidul de implementare aferent Sub-măsurii 19.2. Semnătura reprezentantului CDRJ pe Raportul de selecție validează conformitatea procesului de selecție față de prevederile din SDL. Raportul de selecție va fi datat, avizat de către Președintele GAL/ Reprezentantul legal al GAL sau de un alt membru al Consiliului Director al GAL mandatat în acest sens. Dacă unul dintre parteneri - persoană juridică membră în Comitetul de selecție / Comisia de Solutionare a Contestatiilor – își schimbă reprezentantul legal, noul reprezentant legal va înlocui persoana desemnată inițial să reprezinte partenerul în cadrul Comitetului de selecție / Comisiei de Solutionare a Contestatiilor, fără a fi necesare alte aprobări. În cazul în care, conform prevederilor statutare, este mandatată o altă persoană (diferită de reprezentantul legal) din partea oricărei entități juridice participante la procesul de selecție (inclusiv GAL) să avizeze Raportul de selecție, la dosarul administrativ al GAL trebuie atașat documentul prin care această persoană este mandatată în acest sens.

Emiterea Raportului de selecție suplimentar se realizează cu respectarea condițiilor impuse în cazul Raportului de selecție (avizarea de către CDRJ și asigurarea transparenței) și va cuprinde mențiuni privind sursa de finanțare și proiectele selectate. Elaborarea și aprobarea Raportului de selecție suplimentar se va realiza în aceleași condiții ca și pentru Raportul de selecție.

În cazul în care Raportul de Selecție este aferent unui Apel lansat în baza strategiei modificate, data depunerii proiectelor la OJFIR trebuie să fie ulterioară datei aprobării „Notei de aprobare privind modificarea Acordului-cadru de finanțare”, de către OJFIR ca urmare a modificării Strategiei de Dezvoltare Locală. Lansarea Apelului de către GAL, în baza strategiei modificate, nu este condiționată de modificarea angajamentului legal între GAL și AFIR.

Solicitanții ale căror cereri de finanțare au fost declarate “neconforme”, inclusiv după solicitarea de informații suplimentare, ca urmare a verificării punctelor specificate în Partea I, vor

ASOCIATIA GAL PLAIURILE OLTULUI

	PROCEDURĂ OPERAȚIONALĂ	Cod document PO 04.2017 – Versiunea 02	
	PROCEDURA DE EVALUARE SI SELECTIE A PROIECTELOR	Pag./Total pag.	Pagină 49 din 65
		Data:	04.09.2018

fi înștiințați prin fax / poștă / e-mail privind rezultatul verificării, prin intermediul formularului E1.2.1L (Partea I). O copie a fișei de verificare va fi transmisă și către GAL. Odată cu semnarea de luare la cunoștință, solicitantul va menționa pe fișă dacă dorește restituirea cererii de finanțare și o va transmite către experții verficatori. În caz afirmativ, exemplarul copie (în format electronic - CD) va fi restituit reprezentantului GAL / solicitantului (după caz), pe baza unui proces-verbal întocmit la nivelul SLIN-OJFIR unde a fost depus proiectul. Pentru proiectele care au fost repartizate în vederea evaluării către alte servicii din cadrul AFIR, experții verficatori vor transmite dosarul cererii de finanțare pentru a fi restituit solicitantului. În acest caz, proiectul poate fi redepus, cu documentația pentru care a fost declarat neconform, refăcută. Redepunerea se poate face în baza aceluiași Raport de selecție. Aceeași cerere de finanțare poate fi depusă de maximum două ori, în baza aceluiași Raport de selecție. În cazul în care concluzia verificării conformității (Partea I) este de două ori „neconform”, Cererea de finanțare se returnează solicitantului, iar acesta poate redepune proiectul la următorul Apel de selecție lansat de GAL, pe aceeași măsură.

Partea a II-a – Verificarea încadrării proiectului







Pentru toate proiectele, se va verifica încadrarea corectă a proiectului, respectiv utilizarea corectă a cererii de finanțare folosită pentru depunere, având ca bază de verificare descrierea măsurii aferente, existentă în SDL a GAL care a selectat proiectul, respectiv încadrarea corectă în Domeniul de intervenție principal al măsurii (conform Regulamentului (UE) nr. 1305/2013) corelat cu indicatorii specifici corespunzători domeniului de intervenție.

Solicitanții ale căror cereri de finanțare au fost declarate ca fiind „încadrate incorect”, inclusiv după solicitarea de informații suplimentare, în baza unuia sau mai multor puncte de verificare din Partea a II-a, vor fi înștiințați prin fax / poștă / e-mail privind rezultatul verificării, prin intermediul formularului E1.2.1L (Partea a II-a). O copie a fișei de verificare va fi transmisă și către GAL. Odată cu semnarea de luare la cunoștință, solicitantul va menționa pe fișă dacă dorește restituirea unui exemplar al cererii de finanțare și o va transmite către experții verficatori. În caz afirmativ, exemplarul copie (în format electronic - CD) va fi restituit reprezentantului GAL/ solicitantului (după caz), pe baza unui proces-verbal întocmit la nivelul SLIN OJFIR unde a fost depus proiectul. Pentru proiectele care au fost repartizate în vederea evaluării către alte servicii din cadrul AFIR, experții verficatori vor transmite dosarul cererii de finanțare pentru a fi restituit solicitantului. Aceștia pot reface proiectul și îl pot redepune la **Asociația GAL Plaiurile Oltului** în cadrul următorului Apel de selecție lansat de GAL pentru aceeași măsură, urmând să fie depus la OJFIR în baza unui alt Raport de selecție.

O cerere de finanțare pentru care concluzia a fost că proiectul nu este încadrat corect de două ori, pentru puncte de verificare specifice Formularului E 1.2.1L – Partea a II-a, nu va mai fi acceptată pentru verificare. De asemenea, o cerere de finanțare declarată conformă și retrasă de către solicitant (de două ori) nu va mai fi acceptată pentru verificare.

Atenție! Pentru proiectele depuse în cadrul submăsurii 19.2, indiferent de specific,

ASOCIATIA GAL PLAIURILE OLTULUI

  	PROCEDURĂ OPERAȚIONALĂ	Cod document PO 04.2017 – Versiunea 02
  	PROCEDURA DE EVALUARE SI SELECTIE A PROIECTELOR	Pag./Total pag. Pagină 50 din 65
		Data: 04.09.2018

retragerea cererii de finanțare se poate realiza în orice moment. În acest caz, solicitantul sau reprezentantul solicitantului va înainta la OJFIR unde a depus cererea de finanțare, o solicitare de retragere a cererii de finanțare completată cu datele solicitantului, precum și cu detalierea motivelor în baza cărora solicită retragerea, înregistrată și semnată de către acesta.

Solicitarea de retragere a cererilor de finanțare depuse letric va fi înregistrată la OJFIR de către expertul Compartimentului Evaluare din cadrul SLIN în Registrul electronic al cererilor de finanțare cu statutul de Retrasă. Șeful Serviciului va dispune expertului întreruperea verificării Cererii de finanțare pentru care s-a solicitat retragerea și va restitui dosarul cererii de finanțare (exemplarul original, în format letric).

Pentru proiectele care au fost repartizate în vederea evaluării către alte servicii din cadrul AFIR, expertul CE SLIN OJFIR va informa cu privire la cererea de retragere înregistrată printr-o adresă, solicitând transmiterea dosarului cererii de finanțare pentru a fi restituit solicitantului.

Atenție! Nu se poate reveni asupra unei solicitări de retragere a unei cereri de finanțare.

Selecția proiectelor se efectuează fără obligativitatea prezentării proiectului tehnic, a documentului care atestă evaluarea impactului preconizat asupra mediului și/ sau de evaluare adecvată, respectiv a acordului de mediu/ avizului Natura 2000. Aceste documente se vor prezenta cu respectarea prevederilor HG nr. 226/2015, cu completările și modificările ulterioare.

Informații privind codificarea cererilor de finanțare

Numărul de înregistrare al cererii de finanțare se va completa doar la nivelul OJFIR/CRFIR și nu la nivelul GAL. Înregistrarea cererii de finanțare în Registrul electronic al cererilor de finanțare se va face în etapa de depunere a cererii de finanțare.

Numărul de înregistrare al cererii este compus din următoarele caractere:

1	2	3	4	5	6	7	8	9
F/N	19	20	----	-	---	-	--	----
Tip cerere de finanțare	Codificarea măsurii	Codificarea sub-măsurii	Codificarea în funcție de articolul din REG 1305/2013	Tip beneficiar	Cod Decizie Autorizare GAL	Codul Regiunii	Codul Județului	Numărul de ordine de înregistrare în registru

1. Tip cerere de finanțare – 1 caracter - câmp text (F – pentru cereri conforme, N – pentru cereri neconforme);
2. Codificarea măsurii - 2 caractere - câmp numeric - 19;
3. Codificarea sub - măsurii - 2 caractere – câmp numeric - 20;
4. Codificarea în funcție de articolul din Reg. (UE) nr. 1305/2013 – 4 caractere:

ASOCIATIA GAL PLAIURILE OLTULUI

	PROCEDURĂ OPERAȚIONALĂ	Cod document PO 04.2017 – <i>Versiunea 02</i>	
	PROCEDURA DE EVALUARE SI SELECTIE A PROIECTELOR	Pag./Total pag.	Pagină 51 din 65
		Data:	04.09.2018

- 3 caractere – codul submăsurii conform coloanei 3;
- 1 caracter – caracter de definire conform coloanei 4;
- 5. Tipul de beneficiar - 1 caractere - câmp numeric: 1 – beneficiar privat; 2 – beneficiar public;
- 6. Cod Decizie Autorizare GAL – 3 caractere – câmp numeric;
- 7. Codul Regiunii – 1 caracter – câmp numeric – conform Manualului de procedură pentru evaluarea și selectarea cererilor de finanțare pentru proiecte de investiții M 01-01;
- 8. Codul Județului – 2 caractere – câmp numeric - conform Manualului de procedură pentru evaluare și selectarea cererilor de finanțare pentru proiecte de investiții M 01-01;
- 9. Numărul de ordine de înregistrare în registru - 5 caractere – câmp numeric.

4.10.2 Verificarea eligibilității și a criteriilor de selecție aplicate de către GAL

Conform prevederilor PNDR 2014 – 2020, operațiunile implementate prin LEADER trebuie să îndeplinească cel puțin condițiile generale de eligibilitate prevăzute în Regulamentul (UE) nr. 1305/2013 și în Regulamentul (UE) nr. 1303/2013, precum și cele prevăzute în cap. 8.1 din PNDR și să contribuie la atingerea obiectivelor stabilite în SDL.

În conformitate cu prevederile art. 60 din Regulamentul (UE) nr. 1306/2013, nu sunt eligibili beneficiarii care au creat în mod artificial condițiile necesare pentru a beneficia de finanțare în cadrul măsurilor PNDR 2014-2020. În cazul constatării unor astfel de situații, în orice etapă de derulare a proiectului, acesta este declarat neeligibil și se procedează la recuperarea sprijinului financiar, dacă s-au efectuat plăți.

Solicitantul trebuie să se regăsească în categoria de beneficiari eligibili menționați în fișa măsurii din SDL. Localizarea proiectului / investiția, respectiv toate cheltuielile aferente implementării proiectelor trebuie să fie efectuate pe teritoriul GAL. Pentru proiectele de investiții / cu sprijin forfetar, în cazul în care proiectul este amplasat atât pe teritoriul GAL, cât și în zona adiacentă acestuia, finanțarea proiectului este eligibilă cu respectarea următoarelor condiții: solicitantul să aibă sediu sau punct de lucru pe teritoriul acoperit de GAL, investiția să se realizeze pe teritoriul GAL și ponderea cea mai mare a exploatației agricole (suprafața agricolă/numărul de animale) să se afle pe teritoriul GAL.

Procesul de evaluare a fiecărei cereri de finanțare presupune obligatoriu verificarea tuturor criteriilor de eligibilitate, chiar dacă, pe parcurs, experții verificatori constată neîndeplinirea unuia sau mai multor criterii. Verificarea concordanței cu originalul documentelor atașate, conform punctului E din cererea de finanțare, se va realiza înainte de selecția proiectului de către Asociația GAL Plaiurile Oltului și înainte de încheierea contractului de finanțare de către AFIR, când solicitantul declarat eligibil va prezenta originalele documentelor atașate în copie la cererea de finanțare, odată cu documentele solicitate în vederea contractării.

Expertul verificator va solicita **informații suplimentare** în etapa de verificare a eligibilității și a criteriilor de selecție aplicate de către GAL, dacă este cazul:

ASOCIATIA GAL PLAIURILE OLTULUI

	PROCEDURĂ OPERAȚIONALĂ	Cod document PO 04.2017 – <i>Versiunea 02</i>	
	PROCEDURA DE EVALUARE SI SELECTIE A PROIECTELOR	Pag./Total pag.	Pagină 52 din 65
		Data:	04.09.2018

1. către solicitant, în următoarele situații:

- necesitatea prezentării unor clarificări sau documente suplimentare, fără înlocuirea documentelor obligatorii la depunerea cererii de finanțare. Se acceptă orice informații și alte documente care certifică o stare existentă la momentul depunerii cererii de finanțare, care vin în susținerea și clarificarea informațiilor solicitate din documentele obligatorii existente la dosarul cererii de finanțare;
- informațiile prezentate sunt insuficiente pentru clarificarea unor criterii de eligibilitate / de selecție;
- prezentarea unor documente obligatorii specifice proiectului, care nu respectă formatul standard (nu sunt conforme);
- prezentarea unor informații contradictorii în cadrul documentelor aferente cererii de finanțare;
- necesitatea corectării bugetului indicativ;
- în cazul în care expertul are o suspiciune legată de crearea unor condiții artificiale.

2. către DGDR AM PNDR în situația în care sunt necesare clarificări privind fișa măsurii din SDL sau către CDRJ în ceea ce privește avizarea apelului/ procesului de selecție.

3. către GAL, în situația în care sunt necesare clarificări privind documentele aferente procesului de evaluare și selecție în urma căruia cererea de finanțare a fost selectată.

Solicitările de informații suplimentare (formular E3.4L) pot fi adresate, ca regulă generală, o singură dată de către entitatea la care se află în evaluare cererea de finanțare, în funcție de natura informațiilor solicitate. Termenul de răspuns la solicitarea de informații suplimentare nu poate depăși 5 (cinci) zile lucrătoare începând cu ziua următoare de la primirea formularului E3.4L de către solicitant/ GAL/ DGDR AM PNDR/ CDRJ, dar nu mai mult de 7 (șapte) zile lucrătoare de la comunicare, în cazul lipsei confirmării de primire. În situații excepționale, se pot solicita și alte clarificări, a căror necesitate a apărut ulterior transmiterii răspunsului la informațiile suplimentare solicitate inițial. Clarificarile admise vor face parte integrantă din Cererea de finanțare, în cazul în care proiectul va fi aprobat.

După finalizarea verificărilor de către experți pot apărea diferențe de rezultat al verificării între experți. În cazul în care se constată diferențe între evaluarea făcută de expertul 1 (2 ochi) și cea făcută de expertul 2 (4 ochi), acestea se mediază de către superiorul ierarhic, decizia sa fiind finală.

În etapa de evaluare derulată la nivelul AFIR, experții structurilor teritoriale ale Agenției vor verifica criteriile de selecție aplicate de către GAL, preluate din Fișa de evaluare a criteriilor de selecție întocmită de GAL și depusă odată cu cererea de finanțare, inclusiv metodologia de verificare elaborată de către GAL.

Dacă în urma verificării criteriilor de selecție ale proiectelor depuse la AFIR în cadrul submăsurii 19.2 se constată erori cu privire la acordarea punctajelor, expertul verificator de la nivelul AFIR va transmite o Notă de atenționare către GAL, în care se vor consemna erorile

ASOCIATIA GAL PLAIURILE OLTULUI

	PROCEDURĂ OPERAȚIONALĂ	Cod document PO 04.2017 – Versiunea 02	
	PROCEDURA DE EVALUARE SI SELECTIE A PROIECTELOR	Pag./Total pag.	Pagină 53 din 65
		Data:	04.09.2018

identificate.

- În cazul acceptării erorilor sesizate, în termen de maxim 10 zile calendaristice de la primirea Notei de atenționare, GAL va modifica punctajele acordate și va întocmi o Erată la Raportul de selecție, aprobată de organele de decizie ale GAL. Erata însoțită de un Memoriu justificativ (și alte documente, dacă este cazul) va fi transmisă către CDRJ în vederea avizării. Erata semnată de către reprezentantul CDRJ va fi depusă/ transmisă (prin poștă/ fax/ e-mail) de GAL la AFIR. În situația în care proiectele în cauză își mențin statutul de proiect selectat, nu este necesară întrunirea Comitetului de Selecție, urmând ca în baza eratei proiectele respective să își continue fluxul procedural la nivelul AFIR. În cazul în care în urma Eratei proiectele își schimbă statutul inițial trebuie întrunit Comitetul de Selecție și reavizat Raportul de selecție (reluată procedura inițială). Selecția se va realiza în ordinea descrescătoare a punctajului obținut, urmând aceiași pași procedurali ca în cazul raportului de selecție, conform procedurilor GAL (Notificarea solicitanților privind selectarea/ neselectarea proiectelor și comunicarea perioadei de depunere a contestațiilor).
- Dacă GAL nu este de acord cu erorile sesizate, acesta va transmite către DGDR - AM PNDR o prezentare a situației împreună cu documentele aferente și argumentele pentru menținerea punctajelor acordate proiectelor care fac obiectul atenționării, însoțite de o copie a Notei de atenționare emisă de AFIR.
- Dacă în urma verificării expertii AM PNDR - SLIN susțin argumentele GAL, GAL va depune/ transmite (prin poștă/ fax/ e-mail) la AFIR adresa emisă de DGDR – AM PNDR în termen de maxim 10 zile calendaristice de la primirea acesteia, iar proiectele vor fi admise de AFIR automat în etapa de contractare.
- Dacă experții AM PNDR - SLIN nu confirmă sau confirmă parțial argumentele GAL, GAL va întocmi Erată la Raportul de selecție, în conformitate cu verificarea realizată de DGDR – AM PNDR, care trebuie aprobată de organele de decizie ale GAL și avizată de CDRJ. În situația în care proiectele în cauză își mențin statutul de proiect selectat, nu este necesară întrunirea Comitetului de Selecție, urmând ca în baza eratei proiectele respective să își continue fluxul procedural la nivelul AFIR. În cazul în care în urma Eratei proiectele își schimbă statutul inițial trebuie întrunit Comitetul de Selecție și reavizat Raportul de Selecție (reluată procedura inițială). Selecția se va realiza în ordinea descrescătoare a punctajului obținut, urmând aceiași pași procedurali ca în cazul Raportului de Selecție, conform procedurilor GAL (Notificarea solicitanților privind selectarea/ neselectarea proiectelor și comunicarea perioadei de depunere a contestațiilor).
- În cazul în care, în termen de 10 zile calendaristice de la finalizarea etapelor procedurale ale GAL (primirea adresei emise de DGDR – AM PNDR, avizarea eratei, finalizarea etapei de contestații) GAL nu depune documentația la AFIR, AFIR va informa DGDR – AM PNDR care va sesiza Direcția Generală Control Antifraudă și Inspecții din cadrul MADR, în vederea reverificării aspectelor semnalate. În această situație, procesul de contractare se va suspenda

ASOCIATIA GAL PLAIURILE OLTULUI

	PROCEDURĂ OPERAȚIONALĂ	Cod document PO 04.2017 – Versiunea 02	
	PROCEDURA DE EVALUARE SI SELECTIE A PROIECTELOR	Pag./Total pag.	Pagină 54 din 65
		Data:	04.09.2018

până la finalizarea acțiunii de control, rezultatul acesteia constituind decizia finală administrativă privind contractarea proiectelor vizate.

În acest caz, termenele de verificare a eligibilității și a criteriilor de selecție se suspendă până la parcurgerea tuturor etapelor de mai sus, respectiv până la decizia finală privind selecția proiectului.

Un exemplar al Cererilor de finanțare (copie în format electronic - CD), care au fost declarate neeligibile/ eligibile și neselectate de către OJFIR/CRFIR, inclusiv după solicitarea de informații suplimentare și după soluționarea contestațiilor se restituie solicitanților (la cerere), în baza unui proces-verbal de restituire, încheiat în 2 exemplare, semnat de ambele părți. Acestea pot fi corectate / completate și redepuse de către solicitanți la GAL, în cadrul următorului Apel de selecție lansat de GAL pentru aceeași măsură. Cererile de finanțare refăcute vor intra din nou într-un proces de evaluare și selecție la GAL și vor fi redepuse la OJFIR în baza Raportului de selecție aferent noului Apel de selecție lansat de către GAL pentru aceeași măsură. Exemplarul original al Cererii de finanțare declarată neeligibilă / eligibilă și neselectată va rămâne la entitatea la care a fost verificată (structura responsabilă din cadrul AFIR), pentru eventuale verificări ulterioare (Audit, DCA, Curtea de Conturi, comisari europeni, eventuale contestații etc.).

Notă!

După evaluarea cererii de finanțare, inclusiv după semnarea angajamentului legal, AFIR poate dispune reverificarea proiectului, ca urmare a unei sesizări externe sau ca urmare a unei autosesizări cu privire la existența unor posibile erori de verificare a cerințelor de conformitate și/ sau de încadrare corectă a proiectului, precum și a criteriilor de eligibilitate și / sau de selecție. Dacă în urma reverificării se constată nerespectarea acestor cerințe, proiectele respective vor fi declarate neconforme / încadrate incorect / eligibile și neselectate / neeligibile se va proceda la neîncheierea/ încetarea contractului, după caz.

4.10.3 Notificarea Cererilor de finanțare eligibile și selectate / eligibile și neselectate / neeligibile

Solicitanții ale căror cereri de finanțare au fost declarate eligibile și selectate /eligibile și neselectate/ neeligibile, precum și GAL-urile care au realizat selecția proiectelor, vor fiificați de către AFIR prin structurile sale județene / regionale privind rezultatul verificării cererilor de finanțare, cu confirmare de primire. Notificarea se atașează la dosarul administrativ al cererii de finanțare.

4.10.4 Soluționarea contestațiilor

Contestația privind decizia de finanțare a proiectului, rezultată ca urmare a verificării

ASOCIATIA GAL PLAIURILE OLTULUI

	PROCEDURĂ OPERAȚIONALĂ	Cod document PO 04.2017 – Versiunea 02	
	PROCEDURA DE EVALUARE SI SELECTIE A PROIECTELOR	Pag./Total pag.	Pagină 55 din 65
		Data:	04.09.2018

proiectului de către OJFIR/ CRFIR, va fi transmisă de către solicitant, în termen de maximum 5 (cinci) zile lucrătoare de la primirea notificării, la sediul OJFIR/CRFIR care a analizat proiectul, de unde va fi redirecționată spre soluționare către o structură AFIR superioară / diferită de cea care a verificat inițial proiectul. Contestațiile depuse în afara termenului prevăzut mai sus se resping.

Un solicitant poate transmite o singură contestație aferentă unui proiect. Vor fi considerate contestații și analizate doar acele solicitări care contestă elemente legate de eligibilitatea proiectului depus și / sau valoarea proiectului declarată eligibilă / valoarea sau intensitatea sprijinului public acordat pentru proiectul depus.

Analiza contestațiilor se va realiza:

- La CRFIR, la Serviciul tehnic de specialitate care coordonează structura care a analizat proiectul (SAFPD/ SLIN), pentru proiectele a căror neeligibilitate a fost constatată de OJFIR;
- La AFIR, conform Regulamentului de Organizare și Funcționare, la Direcția de specialitate de la nivel central (DAF, DIBA, DPDIF sau DATIN), în cazul proiectelor a căror neeligibilitate a fost constatată de CRFIR.

OJFIR / CRFIR va transmite contestația la entitatea care o verifică, împreună cu dosarul administrativ al cererii de finanțare care face obiectul contestației.

În situația în care activitatea de la nivel central nu permite verificarea contestației în timp util, în baza unei Note avizate de Directorul Direcției și aprobată de Directorul General al AFIR, aceasta poate fi redirecționată către CRFIR, altul decât cel care a analizat proiectul inițial.

Termenul maxim pentru a răspunde contestațiilor depuse este de 30 (treizeci) de zile calendaristice de la data înregistrării la structura care o soluționează.

Un expert din cadrul serviciului care a instrumentat contestația va transmite prin fax/postă/e-mail solicitantului și GAL (spre știință) formularul E6.8.2L – Notificarea solicitantului privind contestația depusă.

În cazul în care, în urma unei contestații, bugetul indicativ și planul financiar sunt refacute de către experții verficatori, solicitantul și GAL-ul vor fi instiintati privind modificările prin notificare. În cazul în care solicitantul nu este de acord cu bugetul și planul financiar modificat, contractul de finanțare nu se va încheia.

4.10.5 Contractarea

Contractarea se realizează la nivelul CRFIR. După semnarea Contractelor/Deciziilor de finanțare, expertul SLIN/SAFPD/SIBA CRFIR va transmite către GAL o adresă de înștiințare privind încheierea angajamentului legal.

În vederea încheierii contractului de finanțare, solicitanții declarați eligibili vor trebui să prezinte obligatoriu documentele specifice pentru care au atașat copii la cererea de finanțare, în original, în vederea verificării conformității. Nu se cer informații suplimentare pentru documentele

ASOCIATIA GAL PLAIURILE OLTULUI

	PROCEDURĂ OPERAȚIONALĂ	Cod document PO 04.2017 – Versiunea 02	
	PROCEDURA DE EVALUARE SI SELECTIE A PROIECTELOR	Pag./Total pag.	Pagină 56 din 65
		Data:	04.09.2018

care nu sunt conforme cu cele depuse inițial în copie la cererea de finanțare. Verificarea conformității copiei cu originalul pentru documentele atașate în copie la cererea de finanțare și a documentelor solicitate în vederea încheierii Contractului/ Deciziei de finanțare, în cazul proiectelor de investiții/sprijin forfetar, se va realiza la nivelul aceleiași structuri care a evaluat proiectul, respectiv:

- la nivelul SAFPD/SLIN OJFIR pentru proiectele cu achiziții simple (fără construcții-montaj), proiectele cu sprijin forfetar și proiectele de servicii;

- la nivelul SAFPD/ SLIN/ SIBA CRFIR pentru proiectele cu construcții-montaj (indiferent de tipul de beneficiar), precum și proiectele de investiții care pot fi asimilate obiectului de activitate al serviciilor de specialitate de la nivelul CRFIR, conform Regulamentului de Organizare și Funcționare al AFIR.

Verificarea se va realiza prin completarea Secțiunii II, părțile C și D, din fișa de evaluare E1.2 specifică submăsurii naționale (conform modelului de cerere de finanțare utilizat) și adaptată, în cazul în care anumite cerințe nu corespund cu cerințele măsurii din SDL, astfel încât să nu fie introduse cerințe / obligații care să nu corespundă cu măsura aprobată prin SDL.

Dacă se constată neconcordanțe care pot afecta condițiile de eligibilitate și criteriile de selecție nu se semnează contractul de finanțare.

Atentie! *In cazul în care solicitantul este înregistrat în registrul debitorilor AFIR atât pentru programul SAPARD, cât și pentru FEADR, este obligat să achitați integral datoria față de AFIR inclusiv dobânzile și majorările de întârziere până la semnarea contractului de finanțare.*

Cursul de schimb utilizat se stabilește astfel:

- pentru măsurile pentru care regulamentele europene nu prevăd plăți anuale de sprijin, cursul de schimb euro-leu aplicabil va fi cel valabil la data de 1 ianuarie a anului în care a fost luată decizia de acordare a finanțării, respectiv anul semnării contractului/deciziei de finanțare, publicat pe pagina web a Băncii Central Europene <http://www.ecb.int/index.html>;
- pentru măsurile în cadrul cărora sprijinul se acordă în plăți anuale, cursul de schimb aplicabil fiecărei plăți va fi cursul de schimb BCE valabil pentru data de 1 ianuarie a anului pentru care se efectuează plata respectivă.

În cazul neîncheierii sau încetării Contractelor/Deciziilor finanțate prin Sub-măsura 19.2, CRFIR are obligația de a transmite și către Asociația GAL Plaiurile Oltului o copie a deciziei de neîncheiere/încetare. Sumele aferente Contractelor/Deciziilor neîncheiate/încetate se realocă GAL, în vederea finanțării unui alt proiect din cadrul aceleiași măsuri SDL în care era încadrat proiectul neîncheiat/încetat.

Pe tot parcursul derulării Contractelor / Deciziilor de finanțare, AFIR poate dispune de verificarea proiectului dacă este semnalată o neregulă asupra aplicării procedurii de evaluare, contractare și implementare ce ridică suspiciuni de fraudă. În cazul în care se constată că s-a produs o neregulă în aceste etape de evaluare și derulare a Contractului / Deciziei de finanțare, AFIR poate dispune de încetarea valabilității angajamentului legal printr-o notificare scrisă din partea

ASOCIATIA GAL PLAIURILE OLTULUI

	PROCEDURĂ OPERAȚIONALĂ	Cod document PO 04.2017 – Versiunea 02	
	PROCEDURA DE EVALUARE SI SELECTIE A PROIECTELOR	Pag./Total pag.	Pagină 57 din 65
		Data:	04.09.2018

AFIR, adresată beneficiarului, fără nicio altă formalitate și fără intervenția instanței judecătorești.

Contractul de finanțare, va avea atașate următoarele anexe, documente care vor fi parte integrantă a acestuia, având aceeași putere juridică:

Anexa I	Prevederi generale
Anexa II	Bugetul indicativ
Anexa III	Cererea de finanțare
Anexa IV	Instrucțiuni de plată pentru proiectele de servicii finanțate în cadrul Sub-măsurii 19.2
Anexa V	Instrucțiuni privind achizițiile pentru beneficiarii publici/privati FEADR
Anexa VI	Materiale și activități de informare de tip publicitar

Atentie! Pe durata de valabilitate (și monitorizare, în cazul proiectelor de investiții / cu sprijin forfetar) a contractului de finanțare, beneficiarul va furniza GAL-ului orice document sau informație în măsura sa ajute la colectarea datelor referitoare la indicatorii de monitorizare aferenți proiectului.

4.10.6 Aspecte generale privind avizarea achizițiilor și rambursarea plăților

Verificarea și aprobarea achizițiilor efectuate de beneficiari se va desfășura direct de către aceștia cu AFIR în conformitate cu prevederile Manualului de achiziții publice / Manualului operațional de achiziții pentru beneficiarii privați ai PNDR 2014-2020, respectiv Instrucțiunile privind achizițiile publice/private - anexă la Contractul de finanțare, în funcție de tipul de beneficiar (public/privat), conform fișei măsurii în care se încadrează proiectul.

În etapa organizării, desfășurării și avizării procedurilor de achiziții de lucrări, bunuri ori servicii, Asociația GAL Plaiurile Oltului nu are atribuții și nu intervine în relația beneficiarilor cu structurile AFIR.

În etapa de autorizare a plăților, toate cererile de plată trebuie să fie depuse la Asociația GAL Plaiurile Oltului pentru efectuarea conformității. În urma realizării verificării, în situația în care cererea de plată a fost declarată conformă, beneficiarul depune Dosarul cererii de plată, însoțit de Fișa de verificare a conformității emisă de GAL, la structurile teritoriale ale AFIR (OJFIR/CRFIR) responsabile de derularea contractului de finanțare, în două exemplare pe suport de hartie, la care se atasează pe suport magnetic documentele întocmite.

În vederea verificării realizării acestui pas procedural la nivelul OJFIR/CRFIR, în toate formularele de plată dedicate verificării conformității DCP, se va adăuga un rând cu următorul punct de verificare: "Fișa de verificare a conformității Dosarului Cerere de Plată este completată, datată și semnată de către experții GAL, iar concluzia verificării este "conform"."

În situația în care DCP este declarat neconform, beneficiarul poate să redeponă la Asociația GAL Plaiurile Oltului Dosarul cererii de plată complet, cu respectarea termenelor prevăzute în

ASOCIATIA GAL PLAIURILE OLTULUI

	PROCEDURĂ OPERAȚIONALĂ	Cod document PO 04.2017 – Versiunea 02	
	PROCEDURA DE EVALUARE SI SELECTIE A PROIECTELOR	Pag./Total pag.	Pagină 58 din 65
		Data:	04.09.2018

Contractul de finanțare/ Actul adițional/ Declarațiile de eșalonare a depunerii DCP.

În cazul în care cererea de plată este declarată „neconformă“ de două ori de către Asociația GAL Plaiurile Oltului, beneficiarul are dreptul de a depune contestație cu încadrarea în termenul maxim de depunere a dosarului cererii de plată la AFIR. În acest caz, contestația va fi analizată de către doi experți din cadrul GAL, alții decât cei care au verificat inițial conformitatea dosarului cerere de plată. Dacă în urma analizării contestației, viza GAL rămâne „neconformă“, atunci beneficiarul poate adresa contestația către AFIR. Depunerea contestației se va realiza la structura teritorială a AFIR (OJFIR/CRFIR) responsabilă de derularea contractului de finanțare. Soluționarea contestației de către experții OJFIR/CRFIR și comunicarea deciziei către beneficiar se va realiza cu încadrarea în termenul maxim de depunere a DCP la AFIR.

Pentru proiectele aferente Sub-măsurii 19.2, pentru toate etapele, verificările se realizează în baza prevederilor procedurale și formularelor aferente sub-măsurii din cadrul PNDR, în care se încadrează scopul proiectului finanțat, conform codului contractului/deciziei de finanțare. Platile se autorizează și realizează direct de către structurile AFIR în conturile de proiect ale beneficiarilor, Asociația GAL Plaiurile Oltului neavând acces în niciun moment la platile / rambursarea cheltuielilor aferente proiectelor finanțate.

Modelele de formulare care trebuie completate / prezentate de beneficiar (Cererea de plată, Identificarea financiară, Declarația de cheltuieli, Raportul de asigurare, Declarația pe propria răspundere a beneficiarului) sunt disponibile la OJFIR sau pe site-ul AFIR (www.afir.info).

Decontarea TVA de la Bugetul de stat se poate solicita dacă beneficiarul se încadrează în prevederile OUG nr. 49/2015, conform dispozițiilor Contractului de finanțare și eventualelor modificări ale acestuia.

Pentru toate cererile de plată, după primirea de la AFIR a Notificării cu privire la confirmarea plății, în termen de maxim 5 (cinci) zile lucrătoare, beneficiarul are obligația de a informa GAL cu privire la sumele autorizate și rambursate în cadrul proiectului.

4.10.7 Descoperirea unei nereguli / fraude

În cazul descoperirii unei nereguli / fraude, așa cum este definită în Contractul de finanțare și legislația aplicabilă în vigoare, personalul implicat în realizarea activităților prevăzute de prezenta procedură vor respecta prevederile Manualului de procedură pentru Nereguli și Recuperare Datorii al AFIR. Pe parcursul implementării Contractului de Finanțare, AFIR poate dispune sistarea derulării activităților sau efectuarea plăților, dacă există suspiciuni privind nereguli la încheierea ori executarea Contractului și dispune analiza acestor aspecte.

ASOCIATIA GAL PLAIURILE OLTULUI			
	PROCEDURĂ OPERAȚIONALĂ	Cod document PO 04.2017 – <i>Versiunea 02</i>	
	PROCEDURA DE EVALUARE SI SELECTIE A PROIECTELOR	Pag./Total pag.	Pagină 59 din 65
		Data:	04.09.2018

5. RESPONSABILITATI

5.1 Personalul echipei tehnice

In conformitate cu fisele postului si cu dispozitiile ulterioare personalul echipei tehnice trebuie sa gestioneze procesul de implementare a Strategiei de Dezvoltare Locala cu tot ceea ce implica lansarea apelurilor de selectie, primirea si evaluarea proiectelor, publicarea si mediatizarea rezultatelor selectiei.

Personalul echipei tehnice va avea in vedere respectarea prevederilor Regulamentului (UE) 679/2016 al Parlamentului European si al Consiliului din 27 aprilie 2016 privind protectia persoanelor fizice in ceea ce priveste prelucrarea datelor cu caracter personal si privind libera circulatie a acestor date.

5.2 Membrii Comitetului de Selectie a Proiectelor

Obligatiile membrilor Comitetului de Selectie a Proiectelor care decurg din aplicarea prezentei Proceduri de evaluare si selectie a proiectelor, sunt urmatoarele:

- ❖ respectarea regulilor stabilite în cadrul prezentei proceduri;
- ❖ respectarea regulilor de evitare a conflictului de interese;
- ❖ respectarea confidențialității cu privire la desfasurarea activității lor și imparțialitatea în adoptarea deciziilor;
- ❖ protecția persoanelor fizice în ceea ce privește prelucrarea datelor cu caracter personal și libera circulație a acestor date;
- ❖ analiza documentelor elaborate si puse la dispozitie de echipa tehnica in baza carora va fi luata decizia cu privire la proiectele care vor fi selectate pentru finantare in cadrul Strategiei de Dezvoltare Locala a GAL Plaiurile Oltului.

ASOCIATIA GAL PLAIURILE OLTULUI			
	PROCEDURĂ OPERAȚIONALĂ	Cod document PO 04.2017 – <i>Versiunea 02</i>	
	PROCEDURA DE EVALUARE SI SELECTIE A PROIECTELOR	Pag./Total pag.	Pagină 60 din 65
		Data:	04.09.2018

Anexa nr. 1

FISA DE SOLICITARE A INFORMATIILOR SUPLIMENTARE

Nr. de înregistrare: /

In atentie doamnei/domnului.....,

Vă aducem la cunoștință, referitor la cererea de finanțare depusa de și înregistrata la Asociația GAL Plaiurile Oltului sub nr. /....., faptul că în urma verificării efectuate de experții GAL a rezultat necesitatea clarificării unor subiecte pe care vi le prezentăm în PARTEA I, pct.3 din acest formular.

Va rugăm să completați partea a- II-a a formularului și să-l returnați Asociației GAL Plaiurile Oltului în maxim zile lucrătoare de la data primirii. Menționăm că cererea dumneavoastră de finanțare va fi declarată neconforma/neeligibilă în cazul în care răspunsul dumneavoastră nu ne parvine în termenul menționat sau documentele nu respectă cerințele sau nu oferă clarificările solicitate.

Cu stimă,

.....

Semnătura și ștampila:

ASOCIATIA GAL PLAIURILE OLTULUI

	PROCEDURĂ OPERAȚIONALĂ	Cod document PO 04.2017 – <i>Versiunea 02</i>	
	PROCEDURA DE EVALUARE SI SELECTIE A PROIECTELOR	Pag./Total pag.	Pagină 61 din 65
		Data:	04.09.2018

PARTEA I

A se completa de expertul GAL Plaiurile Oltului

Date de identificare a solicitantului:

Denumirea organizației:

Nume solicitant:

Cod Unic de Inregistrare:

Numele și prenumele responsabilului legal de proiect:

Numărul de înregistrare a cererii de finanțare:

Subiecte de clarificat:

Nr. Crt.	Referinta(document/pct.din doc.)	Subiecte de clarificat

Pentru motivarea răspunsului dumneavoastră va rugam sa atașați următoarele documente:

- Documentul 1
- Documentul 2
- Documentul 3

Verificat de: Expert 2

Nume și prenume:.....

Semnătura:.....

Data:

Întocmit de: Expert 1

Nume și prenume:.....

Semnătura:.....

Data:

ASOCIATIA GAL PLAIURILE OLTULUI

	PROCEDURĂ OPERAȚIONALĂ	Cod document PO 04.2017 – <i>Versiunea 02</i>	
	PROCEDURA DE EVALUARE SI SELECTIE A PROIECTELOR	Pag./Total pag.	Pagină 62 din 65
		Data:	04.09.2018

PARTEA II

A se completa de solicitant

1. Precizările reprezentantului legal al proiectului referitoare la solicitările menționate în Partea I:

Nr. Crt.	Referința (document/pct. din doc.)	Precizări

Declar că sunt de acord cu modificările și atașez următoarele documente solicitate:

- 1..... în original / copie cu mențiunea conform cu originalul
 - 2..... în original / copie cu mențiunea conform cu originalul
- In cazul în care nu respect termenul de transmitere a documentelor sunt de acord ca cererea sa fie declarată neconformă/neeligibilă.

Reprezentant legal

Semnatura și stampila

Data :

ASOCIATIA GAL PLAIURILE OLTULUI			
	PROCEDURĂ OPERAȚIONALĂ	Cod document PO 04.2017 – <i>Versiunea 02</i>	
	PROCEDURA DE EVALUARE SI SELECTIE A PROIECTELOR	Pag./Total pag.	Pagină 63 din 65
		Data:	04.09.2018

Anexa nr. 2

NOTIFICAREA CERERILOR DE FINANȚARE SELECTATE/NESELECTATE

Nr. de înregistrare: /

Numele solicitantului:

Adresa solicitantului :

Stimată Doamnă/Stimate Domn, (nume reprezentant legal)

Ca răspuns la apelul de proiecte, a fost depusă la Asociația GAL Plaiurile Oltului, Cererea de finanțare cu titlul „.....” și înregistrată sub nr.

Vă informăm că în urma verificării cererii de finanțare la nivelul Asociației GAL Plaiurile Oltului și după aprobarea Raportului de selecție din data de, proiectul dumneavoastră este: (Se va menționa statusul proiectului conform raportului de selecție: retrase, respinse, neeligibile, eligibile neselectate și eligibile selectate, precum și valoarea eligibilă a investiției, valoarea totală a investiției și valoarea ajutorului public nerambursabil. În cazul în care proiectul a fost declarat respins sau neeligibil, se vor prezenta motivele care au stat la baza deciziei.)

În cazul în care solicitantul este notificat în baza rezultatelor din cadrul Raportului de Selecție se va menționa și:

Vă comunicăm că, după data primirii prezentei notificări, aveți posibilitatea de a contesta decizia în termen de 5 zile lucrătoare de la primirea notificării. Contestația va fi depusă la sediul Asociației GAL Plaiurile Oltului.

Cu stimă,

Reprezentant legal Asociația GAL Plaiurile Oltului

Nume prenume.....

Semnătura.....

ASOCIATIA GAL PLAIURILE OLTULUI

	PROCEDURĂ OPERAȚIONALĂ	Cod document PO 04.2017 – Versiunea 02	
	PROCEDURA DE EVALUARE SI SELECTIE A PROIECTELOR	Pag./Total pag.	Pagină 64 din 65
		Data:	04.09.2018

Anexa nr. 3

SOLICITANT.....

Nr. /data înregistrare.....

CERERE DE RENUNȚARE LA CEREREA DE FINANȚARE

CĂTRE: Asociația GAL Plaiurile Oltului

Doamna/Domnule reprezentant legal,

Vă rugăm să aprobați renunțarea la cererea de finanțare pentru proiectul:
„.....”
cu nr. de înregistrare, depus în Apelul de selecție
nrin cadrul Masuriila Asociația GAL Plaiurile Oltului
..... din următoarele motive:

Reprezentant Solicitant

Nume, prenume

(Ștampila, Semnătura)

ASOCIATIA GAL PLAIURILE OLTULUI			
	PROCEDURĂ OPERAȚIONALĂ	Cod document PO 04.2017 – <i>Versiunea 02</i>	
	PROCEDURA DE EVALUARE SI SELECTIE A PROIECTELOR	Pag./Total pag.	Pagină 65 din 65
		Data:	04.09.2018

Anexa 4 - Proces verbal de restituire a exemplarului original/ copie (CD) al cererii de finanțare

PROCES VERBAL DE RESTITUIRE a exemplarului original/ copie (CD) al cererii de finanțare

Nr. / data de înregistrare.....

Subsemnatul/a....., având funcția de manager din cadrul Asociației GAL Plaiurile Oltului, în baza:

- Cererii de renunțare nr..... /..... emisă de către (*denumire solicitant*), depusă la GAL la data de
- Deciziei de neconformitate, conform fișei nr. din data de emisă de Asociația GAL Plaiurile Oltului și cererii de restituire a solicitantului (*denumire solicitant*) din data de
- Deciziei de neeligibilitate/ de neselectare a proiectului, conform fișei nr. din data de emisă de Asociația GAL Plaiurile Oltului și cererii de restituire a solicitantului (*denumire solicitant*) din data de

(*se va selecta una din opțiuni*)

am predat un exemplar original / un exemplar copie (în format electronic - CD) al cererii de finanțare cu nr. de înregistrare, pentru proiectul cu titlul: „.....”, domnului/ doamnei (*nume, prenume reprezentant solicitant*), în calitate de reprezentant al (*denumire solicitant*), care s-a legitimat cu serianr.

Am predat,
Manager
(*Nume, prenume, semnătură, ștampilă*)

Am primit,
Solicitant
(*Nume, prenume, semnătură, ștampilă (după caz)*)